



Leer el manual de instrucciones y almacenarlo para futuras referencias

*MANUAL DE INSTRUCCIONES*

**CABRESTANTE PARA BANCADA**

Revisión 01/20



# INDICE

01	INTRODUCCIÓN	
01.1	Utilización del manual	05
01.2	Leyenda de Símbolos	06
01.3	Atención al cliente	06
01.4	Eliminación	06
01.5	Ficha técnica	07
02	PELIGROS	
02.1	Peligros generales	08
02.2	Peligros específicos	10
02.3	Contradicciones y efectos colaterales	11
02.4	Condiciones físicas de los operarios	11
03	INSTALACIÓN	
03.1	Transporte y desembalaje	12
03.2	Preparación del dispositivo	13
03.3	Instalación del dispositivo	14
04	ESQUEMA ELÉCTRICO	
04.1	Diagrama eléctrico	21
05	FUNCIONAMIENTO	
05.1	Elementos generales CABRESTANTE	22
	05.1.1 Tapa de protección	23
	05.1.2 Sistema de fijación cinturón	23
	05.1.3 Mando de control	23
06	MONTAJE Y DESPIECE	
06.1	Explosionado general CABRESTANTE	24
06.2	Listado de referencias explosionado general cabrestante	25
06.3	Explosionado componentes eléctricos, tapa y tornillería	26
06.4	Listado de referencia Explosionado componentes eléctricos, tapa y tornillería	27
07	SOLUCIÓN DE PROBLEMAS	29
08	MANTENIMIENTO GENERAL	30
09	AVISOS LEGALES	31
10	GARANTÍA DE PRODUCTO	33
11	REGISTRO DE FORMACIÓN	34
12	REGISTRO DE MANTENIMIENTO	35



# 01 INTRODUCCIÓN

## 01.1 Utilización del manual

El contenido del manual, incluye instrucciones de utilización y de mantenimiento del producto, así como también la manera de resolver pequeñas averías que pudieran surgir.

Se recomienda antes de poner en funcionamiento el producto, se lea detenidamente este manual, para evitar deterioros a causa de una mala utilización.

No pierda este documento, debe estar accesible a cualquier consulta que pudiera surgir por parte del personal sanitario.

Recuerde, un buen uso y mantenimiento son necesarios para el buen funcionamiento del producto.

Cada producto lleva incorporada una etiqueta adhesiva identificativa con el número de serie y el modelo. Conserve estos números para poderlos indicar al distribuidor en caso necesario.

# 01 INTRODUCCIÓN

## 01.2 Leyenda de Símbolos



Advertencia general de posibles lesiones



Leer el manual de instrucciones



Certificado del Sistema de Gestión de Calidad



Certificación IQNet



Este producto cumple con las normas de la Unión Europea

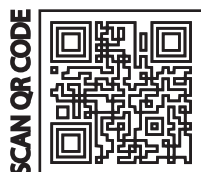

Código QR (Accede a la web online)



Desbloqueado



Bloqueado

## 01.3 Atención al cliente

Para obtener información sobre la interpretación correcta del manual de instrucciones, el uso, el mantenimiento, la instalación y la restauración del producto, comuníquese con el servicio de atención al cliente de Promeba T. 93 837 12 00, Fax 93082061008, correo electrónico [promeba@promeba.com](mailto:promeba@promeba.com) o escriba a PROMEBA, S.L. - Ctra C-16 Km 59.5 · 08650 Sallent (Barcelona) · SPAIN.

## 01.4 Eliminación

Cuando los dispositivos dejan de ser adecuados para poder utilizarse, si no han sido contaminados por algún agente en particular, se pueden desechar como desechos sólidos normales, de lo contrario, siga las regulaciones actuales sobre demolición.

# 01 INTRODUCCIÓN

## 01.5 Ficha técnica

### MEDIDAS Y CARACTERÍSTICAS //

LARGO	262 mm	CARGA MÁX.	200 Kg
ANCHO	183 mm	OPERADORES REQUERIDOS	1
ALTO	337 mm	VOLTAJE DE ENTRADA	12 V
PESO	8,2 Kg	INCLINACIÓN MÁXIMA DE TRABAJO	20 %

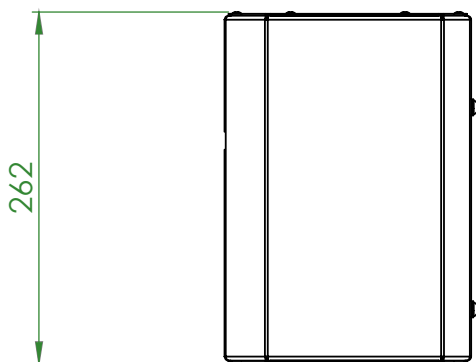
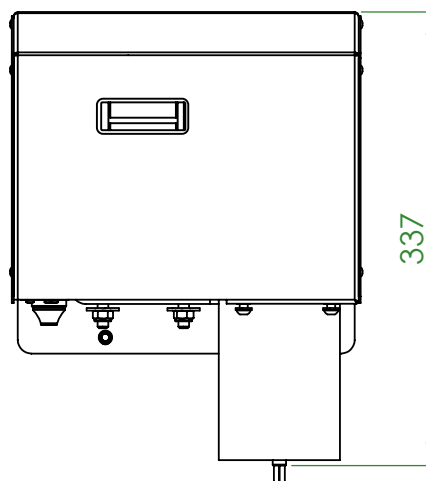
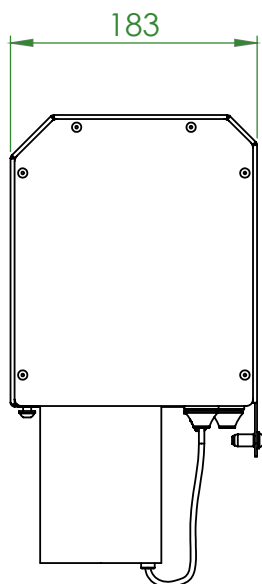

## 02 PELIGROS

### 02.1 Peligros generales

- El producto debe ser usado solo por personal capacitado, el cual debe tener una formación específica para el uso de este producto y no de otros similares.
- Las rutinas de formación deben registrarse en un registro especial en el cual se indiquen los nombres de las personas capacitadas, de sus formadores, del lugar y la fecha de la formación. Este registro, que certificará la idoneidad de los operadores para utilizar el producto Promeba, debe conservarse durante un período de 10 años después de la eliminación del producto. Este registro se pondrá a disposición de las autoridades competentes y/o del fabricante, si así lo solicita.
- **Promeba, S.L.** está siempre a su disposición para planificar las formaciones de los productos.
- Antes de realizar cualquier tipo de operación en el producto (formación, instalación, uso), el operador debe leer atentamente las instrucciones adjuntas, prestando especial atención a las correctas precauciones de seguridad y a los procedimientos que deben seguirse para la instalación i para el correcto uso.
- Para cualquier duda respecto la interpretación de estas instrucciones, póngase en contacto con **Promeba, S.L.** para cualquier tipo de aclaración.
- Si las instrucciones pertenecen a otro dispositivo y no al dispositivo adquirido, informe de inmediato al fabricante y evite el uso de este dispositivo.
- Antes de cada uso del dispositivo, debe verificarse el perfecto funcionamiento del dispositivo, tal como se especifica en el manual de instrucciones. En caso de detectarse daños o anomalías que pudieran influir de alguna manera en el correcto funcionamiento o en la seguridad del dispositivo, del paciente o del operador; el dispositivo debe ser inmediatamente retirado del servicio y debe contactarse con el fabricante.
- En caso de detectarse algún fallo o funcionamiento incorrecto del dispositivo, este debe ser sustituido inmediatamente por algún dispositivo similar con tal de poder garantizar sin interrupción los procedimientos de rescate.
- Inspeccione regularmente el producto, realice el mantenimiento prescrito y respete la vida útil, según lo indicado por el fabricante en este manual.
- No permita que personas sin formación ayuden durante el uso del dispositivo, ya que podrían causar daños al paciente o a ellos mismos.
- Queda totalmente prohibido el uso del dispositivo en cualquier otra forma diferente de la que se describe en este manual.
- No altere ni modifique de ninguna forma este dispositivo; cualquier modificación de este dispositivo podría causar un mal funcionamiento de este, pudiendo generar lesiones al paciente y/o al personal de rescate.
- El aparato no debe ser manipulado de ninguna manera (modificación, ajuste, reemplazo). En tales casos, toda la responsabilidad será denegada por cualquier mal funcionamiento o lesiones causadas por este aparato. Además, la certificación CE y la garantía del producto serán consideradas nulas.
- Todos aquellos que modifiquen o hayan modificado, preparen o hayan preparado aparatos médicos de manera que estos ya no cumplan con el propósito para el cual fueron diseñados o dejen de proporcionar el servicio deseado, deben cumplir con las condiciones válidas para la introducción de estos en el mercado.



## 02 PELIGROS

- Registre y almacene junto con estas instrucciones: el número de lote, lugar y fecha de compra, primera fecha de uso, fecha de las inspecciones, nombre de los operadores y cualquier otro comentario.
- Asegúrese de tomar todas las precauciones necesarias para evitar los peligros que pueden surgir como resultado del contacto con sangre u otros fluidos corporales.
- No almacene el dispositivo debajo de objetos pesados que puedan causar daños estructurales.
- Almacene en un lugar fresco, seco, oscura y no exponga directamente el dispositivo al sol.
- Almacenar y transportar el producto en su embalaje original.
- El producto no debe estar expuesto ni entrar en contacto con ninguna fuente de combustión o agentes inflamables.
- Cuando el producto este siendo utilizado, debe garantizarse la asistencia del personal cualificado
- Atención: Las pruebas de laboratorio, las pruebas de postproducción, los manuales de instrucciones no siempre pueden considerar todos los escenarios posibles de uso. Esto significa que, en algunos casos, el rendimiento del producto podría tener unos resultados notablemente diferentes a los obtenidos hasta la fecha. Las instrucciones son continuamente actualizadas y están bajo estricta vigilancia de personal totalmente calificado con la formación técnica adecuada.
- Además, tanto los servicios públicos como los privados están obligados a informar al fabricante sobre cualquier medida que deban adoptar para poder realizar los pasos necesarios que garanticen la seguridad y la salud de los pacientes y los usuarios de cualquier dispositivo médico.
- Como distribuidor o usuarios finales de productos fabricados y/o comercializados por **Promebea, S.L.**, se requiere estrictamente que tenga un conocimiento básico de cualquier requisito legal que se aplique a los dispositivos suministrados, para los países en los cuales estos acaben estando (incluidas las leyes y normas sobre especificaciones técnicas y/o requisitos de seguridad) y, por lo tanto, también se le exige estrictamente que tenga los conocimientos necesarios para garantizar todos los aspectos relacionados con la conformidad total de los productos con las regulaciones en el territorio correspondiente.
- Notificar inmediatamente a **Promebea, S.L.** con respecto a cualquier revisión que deba realizar el fabricante para garantizar la conformidad del producto con las especificaciones legales del territorio (incluidas las resultantes de normas y/o normas de otra naturaleza).
- Actuar, con el debido cuidado y diligencia, y contribuir a garantizar la conformidad con los requisitos generales de seguridad de todos los dispositivos comercializados en el territorio, proporcionando a los usuarios finales toda la información necesaria para realizar verificaciones periódicas de sus dispositivos, según se especifica en el manual de instrucciones.
- Contribuya activamente en los controles de seguridad de los productos vendidos, comunicando cualquier información relevante de análisis de riesgos tanto al fabricante como a las autoridades competentes para que se puedan tomar las medidas necesarias con prontitud.
- Es consciente de que, en caso de que no cumpla con los requisitos mencionados anteriormente, se le considerará totalmente responsable de todos los daños que puedan producirse. Por lo tanto, renunciamos expresamente a cualquier responsabilidad y/o responsabilidad por el incumplimiento de las presentes disposiciones reglamentarias.

## 02 PELIGROS

### 02.2 Peligros específicos

- Establecer un programa de mantenimiento y pruebas periódicas, haciendo referencia a un empleado. La persona a quien se le confía el mantenimiento ordinario del dispositivo debe garantizar los requisitos básicos previstos por el fabricante en el manual del usuario.
- Utilice solo accesorios/repuestos originales o aprobados por **Promeba, S.L.**, con tal de poder llevar a cabo cualquier operación sin alterar o modificar el dispositivo; de lo contrario, no asumimos ninguna responsabilidad por el correcto funcionamiento o los daños resultantes del dispositivo al paciente o al operador y la garantía será considerada nula, de acuerdo con el cumplimiento de la Directiva de Dispositivos Médicos 93/42/CEE.
- Respete siempre la capacidad de carga máxima del dispositivo, como se indica en este manual. La capacidad de carga máxima significa el peso total distribuido según la anatomía humana. Al determinar la carga del peso total en el producto, el operador debe considerar el peso del paciente, el equipo y los accesorios. Además, el operador debe considerar que las dimensiones generales del paciente no disminuyen la funcionalidad del dispositivo.
- Nunca deje al paciente sin ningún tipo de asistencia en el dispositivo, ya que podría resultar herido.
- Antes de cada uso, verifique la integridad de las correas y sus ganchos, como se especifica en el manual. En caso de mal funcionamiento o cualquier daño que pueda comprometer la función y la seguridad del dispositivo, del paciente o del operador, es necesario reemplazar las correas.
- Está prohibido operar la camilla cuando está unida al cabrestante.
- Cuando la camilla está conectada al cabrestante, no permanecerá inmóvil solo con el cabrestante, ya que esto es una ayuda adicional. Por lo tanto, no deje de sostener la camilla para garantizar la integridad del paciente.
- Una vez que el soporte del cabrestante no sea necesario, debe apagarse para evitar operaciones accidentales.

## 02 PELIGROS

### 02.3 Contradicciones y efectos colaterales

El uso de este dispositivo, si se usa como esta descrito en este manual, no presenta ninguna contradicción o efecto colateral.

### 02.4 Condiciones físicas de los operarios

Este producto está destinado solo para ser usado por personal especializado. El equipo de rescate tiene que tener, como mínimo, los siguientes requisitos:

- Capacidad física para poder manejar el dispositivo.
- Poder agarrar la camilla firmemente con ambas manos.
- Tener la espalda, los brazos y las piernas fuertes para poder levantar, empujar y tirar de la camilla.
- Tener una buena coordinación muscular.



Las capacidades de los diversos operadores deben ser consideradas antes de determinar la función que tendrán en el manejo del dispositivo.

## 03 INSTALACIÓN

### 03.1 Transporte y desembalaje

Primero retire cuidadosamente el embalaje para no dañar el dispositivo

#### 1. Transporte

Antes de transportar el producto, asegúrese de que esté correctamente embalado, asegurándose de que no haya riesgos de choques, golpes o caídas durante el transporte.

Conserve el embalaje original para su uso en caso de cualquier otro transporte y almacenamiento. El daño al producto causado durante el transporte y la manipulación no está cubierto por la garantía. Las reparaciones o el reemplazo de las piezas dañadas son responsabilidad del cliente. El dispositivo debe almacenarse en un lugar seco y fresco, alejado de la luz solar directa. No debe ponerse en contacto con sustancias o agentes químicos que puedan causar daños y reducir las características de seguridad.

Durante el almacenamiento, no coloque materiales pesados sobre el dispositivo. El producto no debe considerarse ni utilizarse como estante para ningún tipo de material.

- Fijar siempre la carga, si es necesario apilar siga siempre el esquema mostrado.
- Transportar la carga nivelada y siguiendo todos los preceptos y normativas respecto del transporte de cargas.

#### 2. Desembalaje

- Ponga la caja en una superficie plana y estable, abra el precinto con cuidado de no dañar en el interior.
- Retire el producto del interior de la caja como se muestra en el gráfico inferior.

Cada producto ha sido inspeccionado minuciosamente al salir de fábrica. Para asegurarse que no se ha deteriorado en el transporte, se ruega inspeccionar detenidamente el exterior y el interior, y en caso de encontrar algún desperfecto, comuníquese inmediatamente al instalador.

## 03 INSTALACIÓN

### 03.2 Preparación del dispositivo

En recibir el producto se aconseja:

- Retirar el embalaje y distribuir el material tal que todos los componentes estén visibles.
- Verificar que todos los componentes / piezas en la lista adjunta estén presentes.

El aparato debe revisarse antes de cada uso para detectar cualquier anomalía de funcionamiento y / o daños causados por el transporte y / o almacenamiento. En particular, compruebe:

- Funcionalidad general del dispositivo.
- Limpieza del dispositivo (recuerde que la falta de limpieza puede causar el riesgo de infecciones cruzadas).
- Ausencia de cortes, agujeros, rasgaduras en la estructura, incluido el cinturón.
- Fijación correcta de todas las tuercas, tornillos y tuercas.
- Fijación correcta del cinturón.
- Sujeción correcta del cinturón.
- Estado de uso (partes móviles, cinturón, cubiertas)
- Integridad del cinturón y la tapa.
- Integridad de los componentes.

Si se cumplen las condiciones anteriores, el dispositivo puede considerarse listo para su uso; De lo contrario, debe retirar inmediatamente el dispositivo del servicio y ponerse en contacto con el fabricante.

## 03 INSTALACIÓN

### 03.3 Instalación del dispositivo

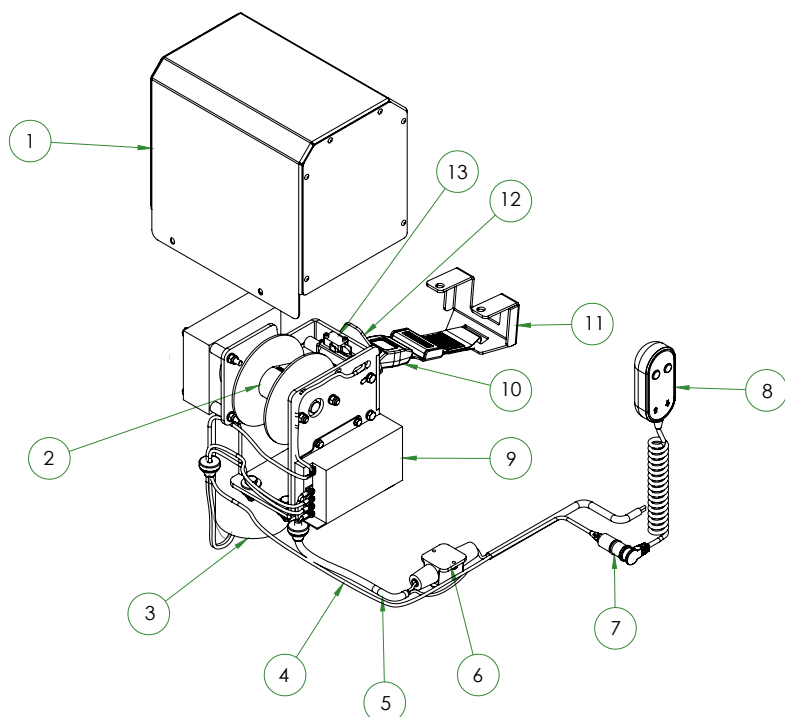

- 1 Tapa
- 2 Cinturón de remolque
- 3 Motor
- 4 Conjunto cable de señal
- 5 Conjunto cable de alimentación
- 6 Fusible
- 7 Conector del mando de control
- 8 Mando de control
- 9 Caja electrónica
- 10 Conector de la correa de remolque
- 11 Sistema de fijación en la camilla
- 12 Placa de ajuste del punto de parada
- 13 Interruptor de parada

#### Instalación cabrestante

##### Caso 1: **Kit cabrestante para bancada Promeba PA4900.**

Es necesario adquirir el refuerzo anterior PA4900-00072.

Para la instalación del refuerzo en la bancada se debe seguir el siguiente proceso:

- 1 - Desatornille los ganchos que hacen de tercer punto de anclaje en la parte posterior de la bancada
- 2 - Coloque el refuerzo tal como se observa en las figuras
- 3 - Introduzca los dos ganchos a ambos lados
- 4 - Atornille los seis tornillos en las tres ranuras ubicadas respectivamente a cada lado.
- 5 - Atornille los refuerzos de unión en la parte inferior de la bancada.
- 6 - Asegúrese que estos estén bien atornillados.

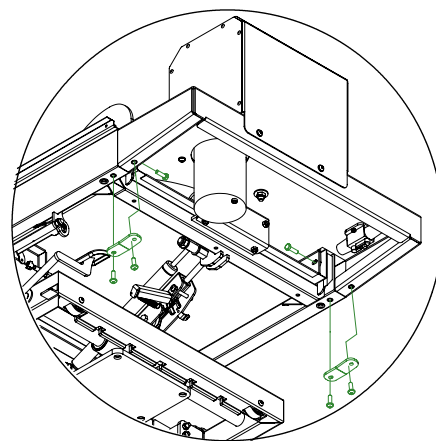
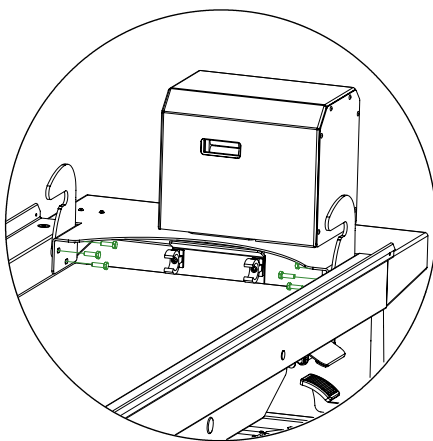
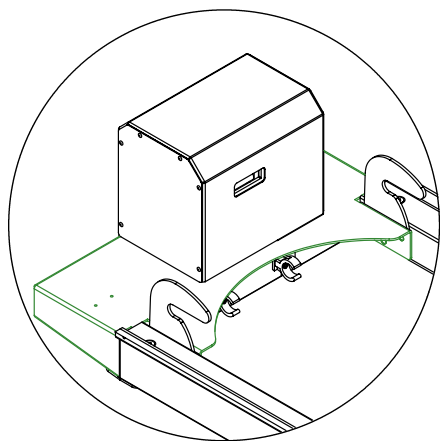

## 03 INSTALACIÓN

### Caso 2: Kit cabrestante para bancada no Promeba.

Para la instalación en una bancada no Promeba será necesario realizar modificaciones, indicadas en el siguiente plano, en el soporte donde se coloque el cabrestante.

(Para la fabricación del soporte se recomienda usar chapa de acero de 3mm de grosor)

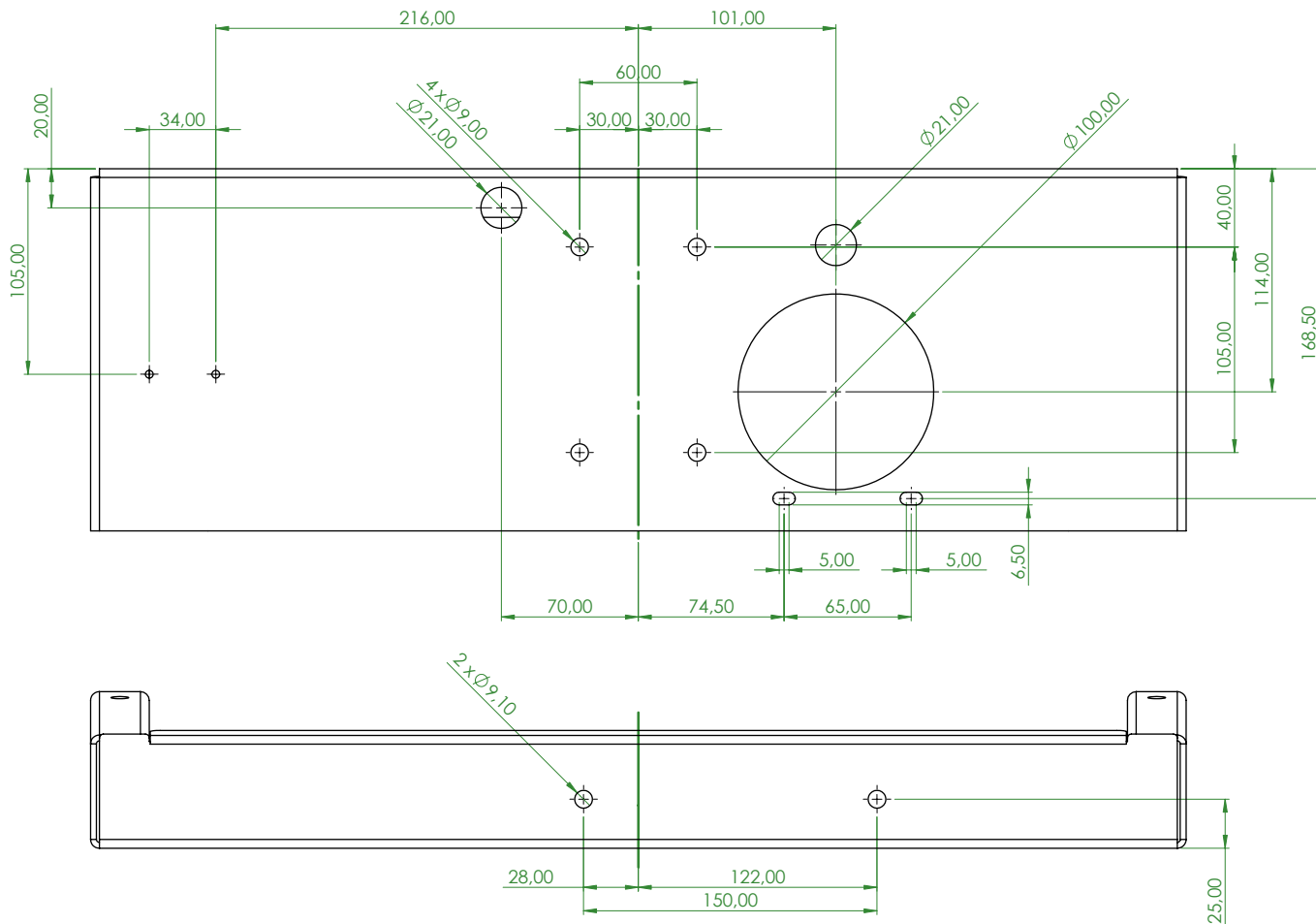

Para instalar el cabrestante en el soporte utilice las modificaciones realizadas, y siga los siguientes pasos:

- 1 - Atornillar fusible
- 2 - Poner los dos pasacables en los agujeros de  $\text{Ø}21\text{mm}$
- 3 - Poner las tuercas remachables de M6 en los agujeros del lateral del soporte

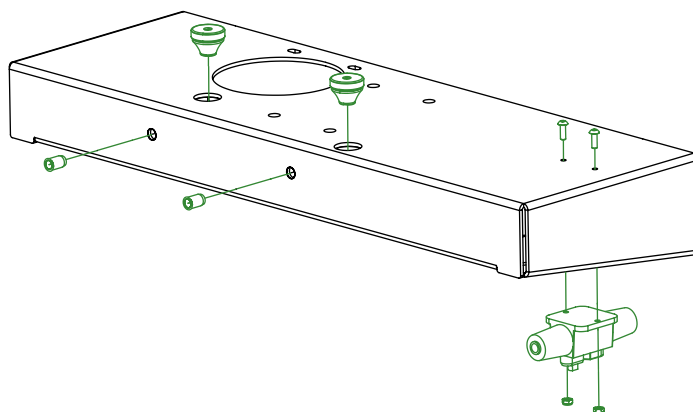

## 03 INSTALACIÓN

4 - Atornillar conjunto cabrestante en los cuatro agujeros centrales.

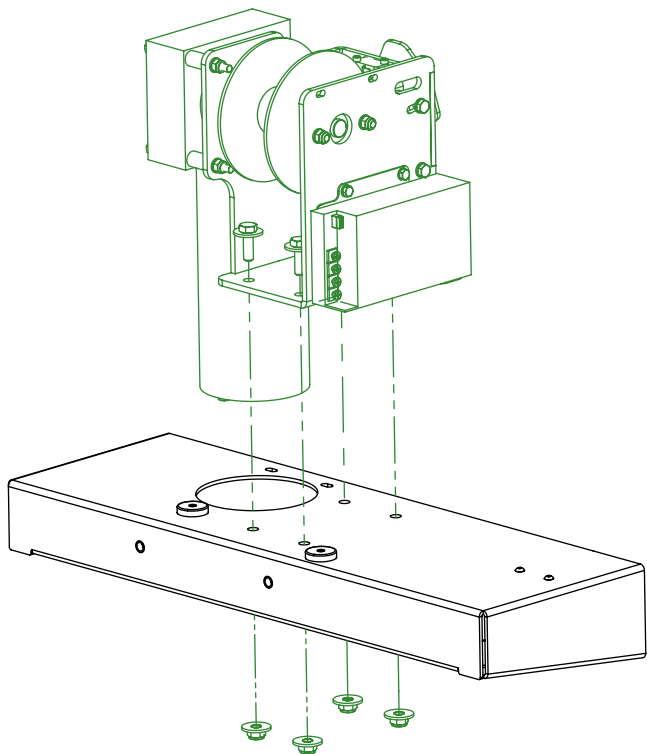

5 - Atornillar tapa del cabrestante en los agujeros del lateral del soporte y las dos ranuras de la parte superior.

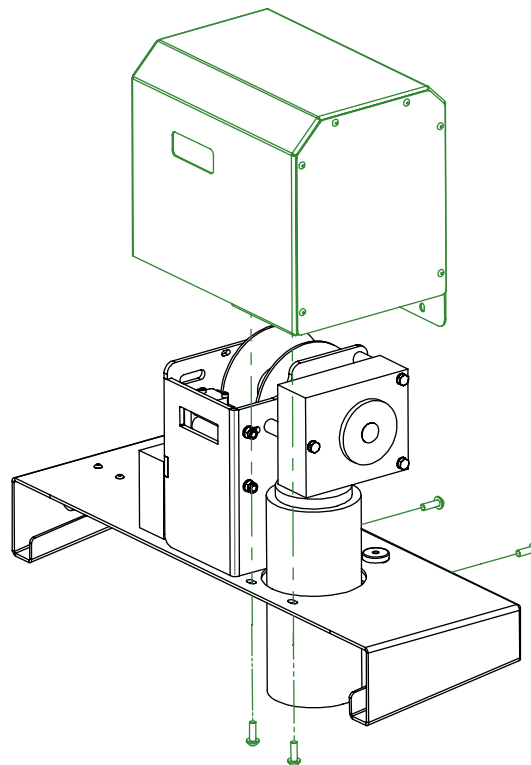

### Instalación del sistema de fijación de la camilla

#### Caso 1: Camilla Promeba

- 1 - Quitar los dos tapones que se encuentran en la parte central del perfil posterior de la camilla.
- 2 - Desatornillar los dos tornillos que sujetan el tirante.
- 3 - Colocar soporte de fijación del cinturón como se indica en la imagen.
- 4 - Atornillar el soporte junto con el tirante

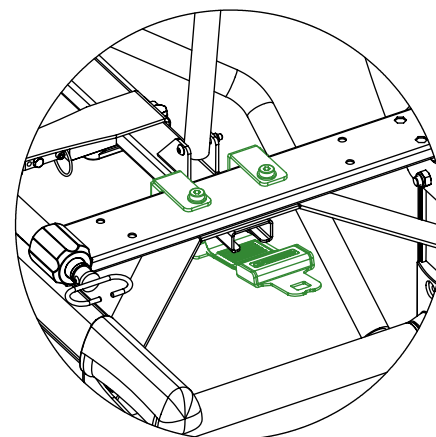
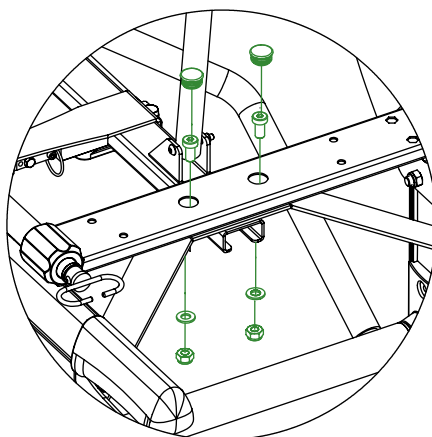
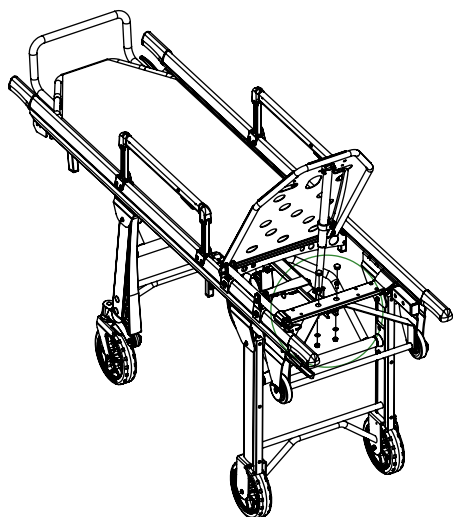



## 03 INSTALACIÓN

### Caso 2: Camilla no Promeba

Para la instalación en una camilla no Promeba será necesario realizar la modificación indicada en el plano de la derecha en la camilla que se use con el cabrestante.

A continuación atornillar el soporte como se indica en las figuras del caso 1.

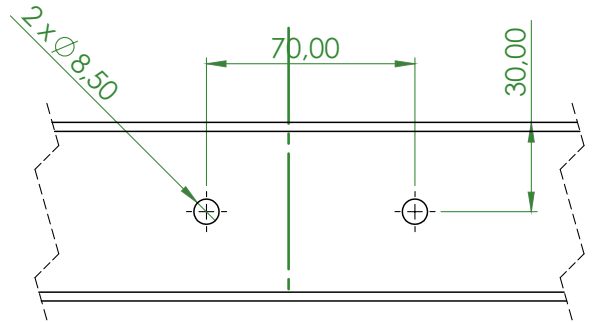

### Conexión del motor

1 - Pasar los cables a través del pasacables próximo al motor.

Conectar los dos cables al cuadro eléctrico en las dos posiciones centrales:

2 - El cable rojo en la superior

3 - El cable negro en la inferior.

\*Utilizar los terminales amarillos para conectar los cables a la placa eléctrica. Recomendamos poner algún tipo de adhesivo después de conectar para asegurar que no se muevan con el uso.

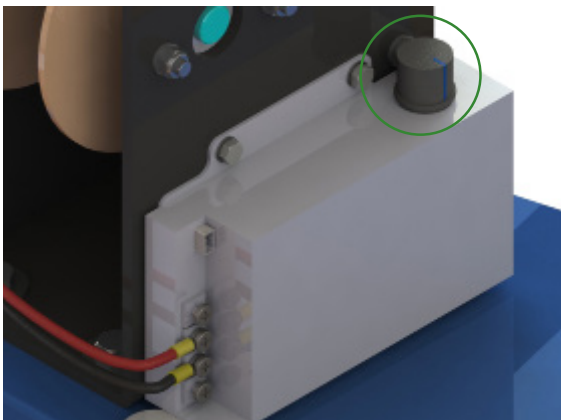
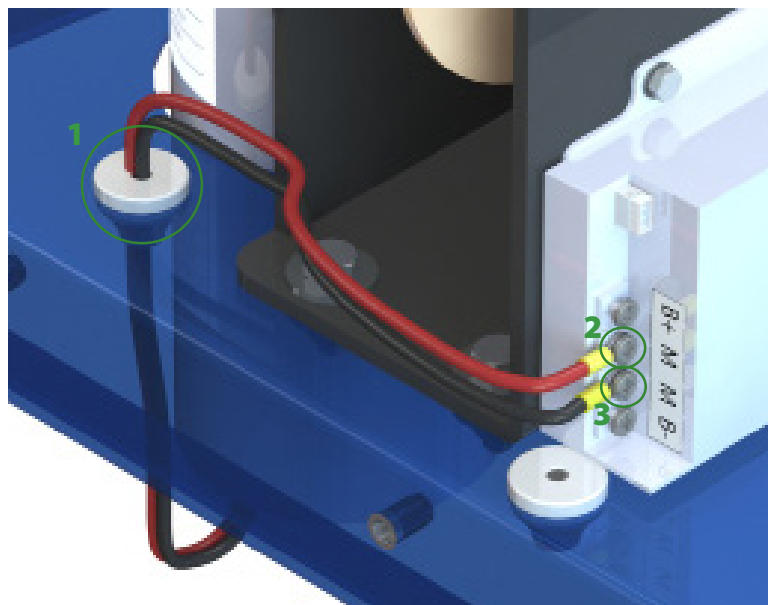

En la parte superior del cuadro eléctrico se encuentra el regulador de potencia.

El cabrestante se entrega configurado para proporcionar la máxima velocidad.

Se recomienda mantenerlo con la configuración de fábrica.

### Conexión del conjunto cable de señal

1 - Introducir el conjunto del cable señal por el pasacables en el agujero de la parte delantera izquierda de la bancada, como se muestra en la imagen.

2 - Hacer llegar el cable hasta la parte trasera de la bancada a través del perfil lateral.

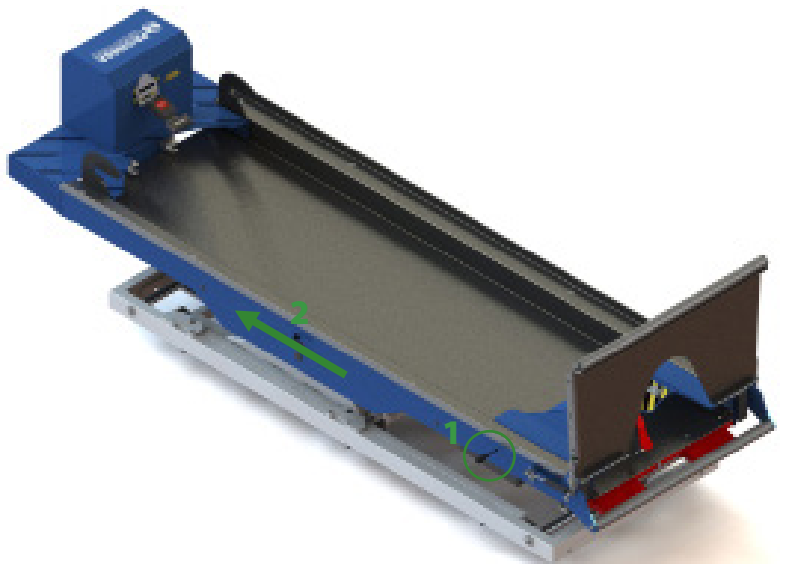

## 03 INSTALACIÓN

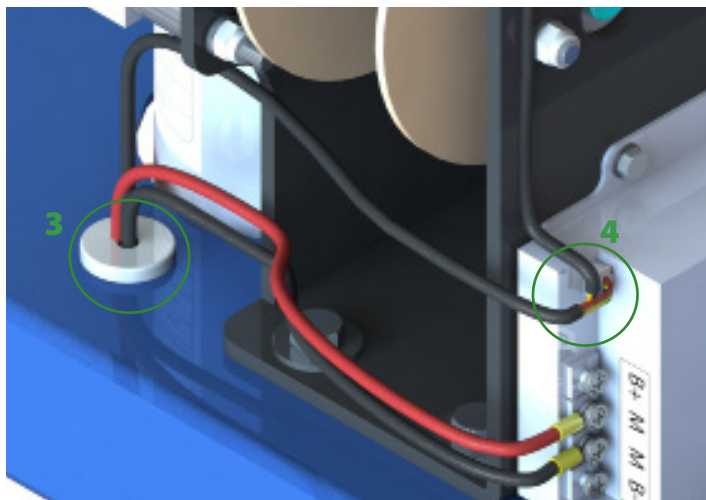

3 - Hacer salir el cable a través del pasacables próximo al motor.

4 - Conectar el conector del cable al cuadro eléctrico en el conector que queda libre.

5 - Hacer subir el cable por la pared del soporte del cabrestante y embroidar el cable usando las dos ranuras de la parte superior.

6 - Hacer pasar el cable a través de la ranura grande del soporte.

7 - Conectar los dos terminales del cable al micropulsador. Ha de conectarse en el terminal NO (Normalmente Abierto).

8 - Conectar mando de control al conector de la parte delantera de la bancada

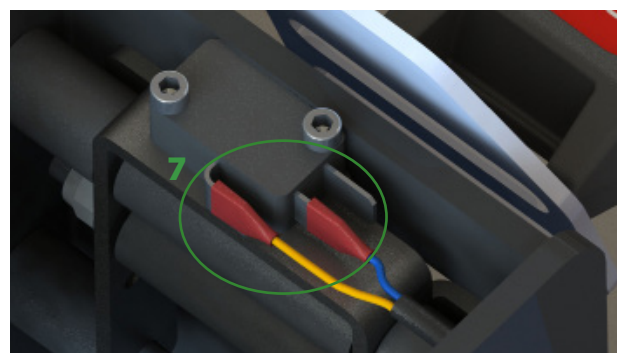
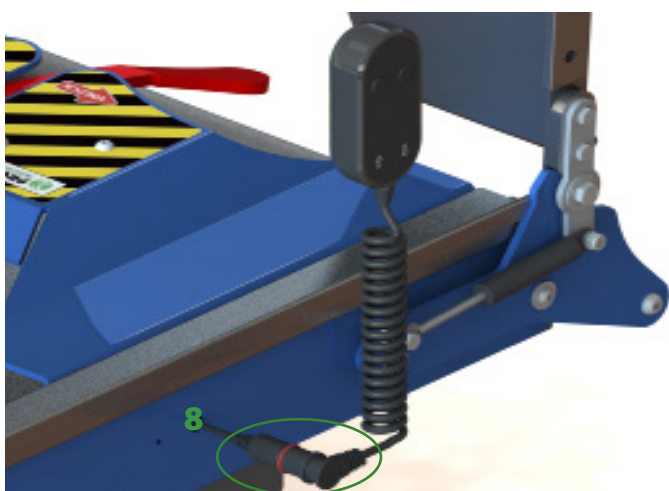
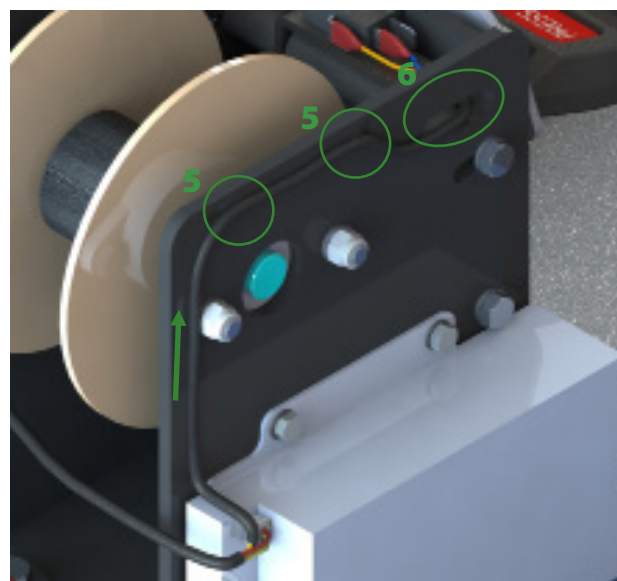

## 03 INSTALACIÓN

### Conexión cable de alimentación

1 - Introducir el conjunto del cable de alimentación por el pasacables de la parte central izquierda de la bancada, como se muestra en la imagen. (Recorrido recomendado por Promeba. Este puede variar dependiendo de las preferencias del cliente)

2 - Hacer llegar la manguera hasta la parte trasera de la bancada a través del perfil lateral.

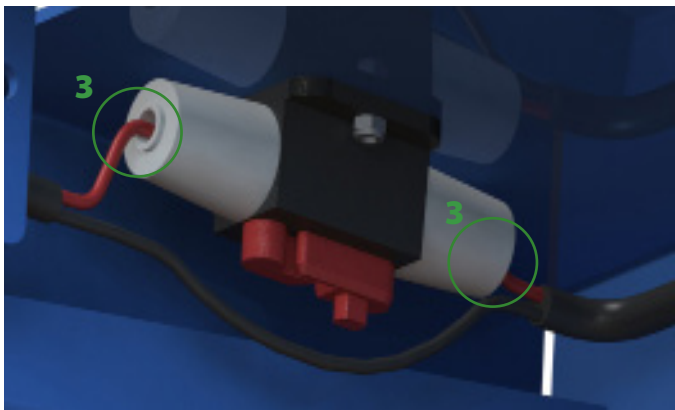
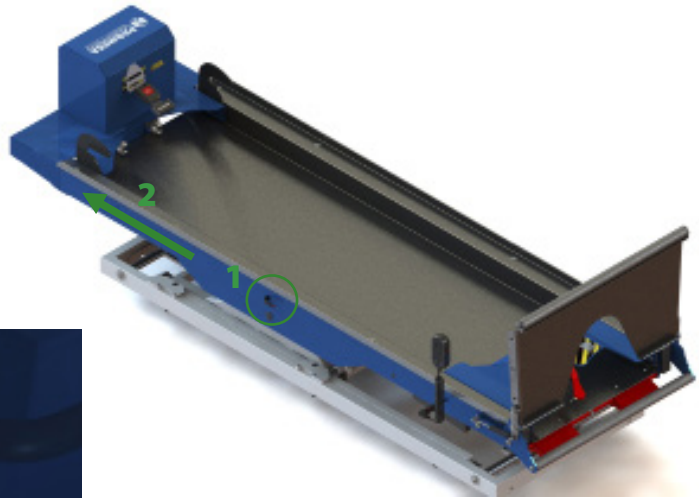

3 - Conectar los terminales del cable rojo a ambos lados del fusible.

4 - Pasar la manguera a través del pasacables próximo al cuadro eléctrico. Conectar cable rojo y negro al cuadro eléctrico en las dos posiciones de los extremos:

5 - El cable rojo en la superior donde se indica B+

6 - El cable negro en la inferior donde se indica B-

\*Utilizar los terminales amarillos para conectar los cables a la placa eléctrica. Recomendamos poner algún tipo de adhesivo después de conectar para asegurar que no se muevan con el uso.

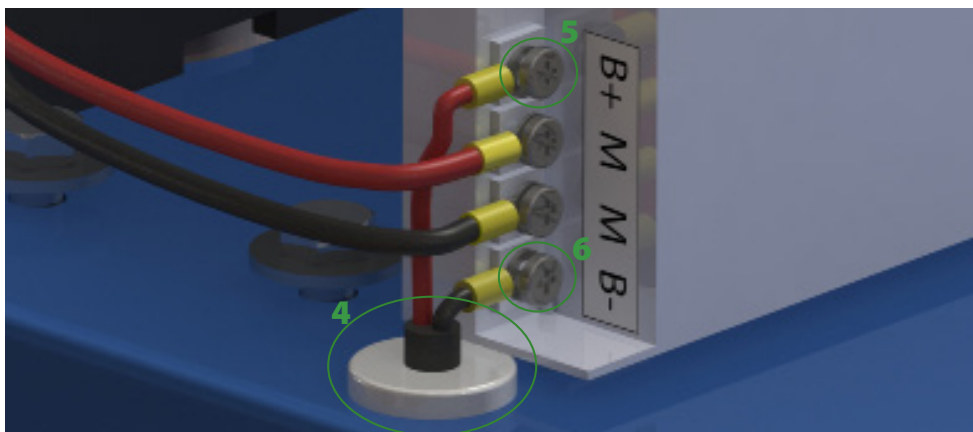

### Regulación del tope del punto de parada

1 - Desatornillar los tornillos de los laterales.

2 - Desplazar el tope hasta la posición deseada.

3 - Tensar el cinturón.

4 - Volver a atornillarlos añadiendo adhesivo fijador de roscas para evitar que se aflojen con el uso.





# 04 ESQUEMA ELÉCTRICO

## 04.1 Diagrama eléctrico

Cable de alimentación:

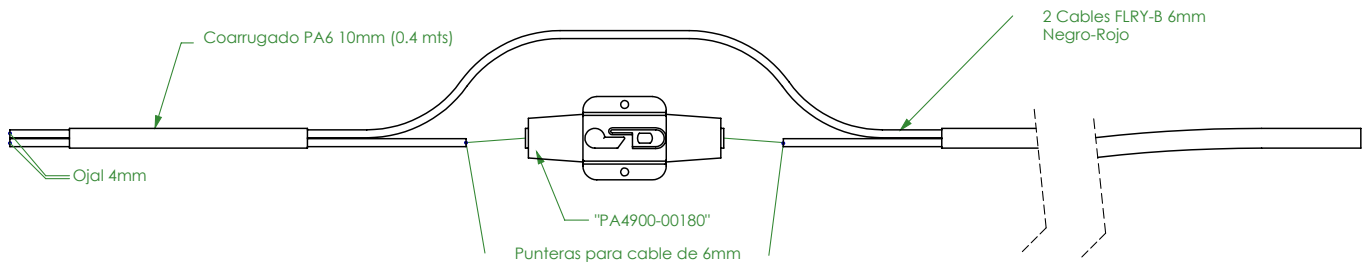

Cable de señal:

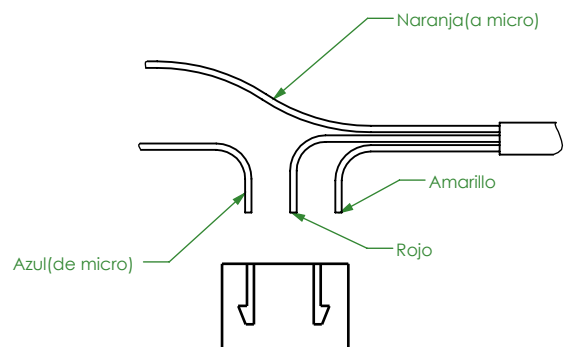
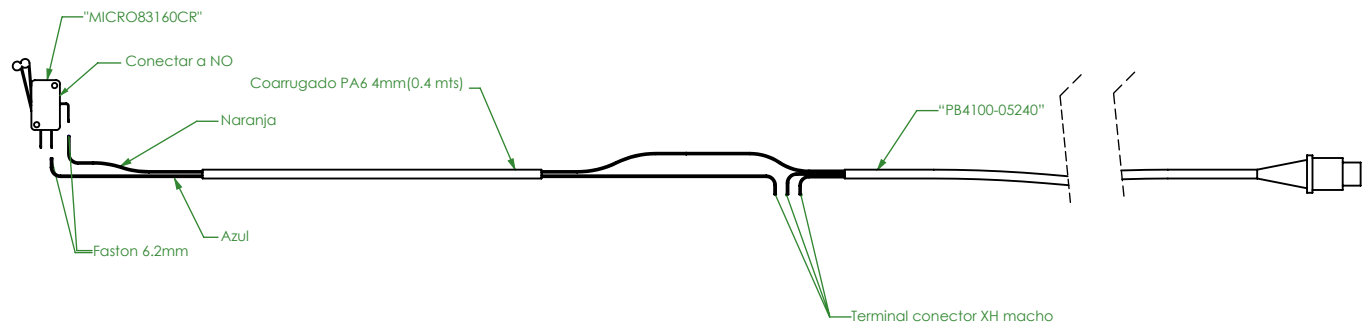

## 05 FUNCIONAMIENTO

### 05.1 Elementos generales CABRESTANTE

1. Tapa de protección.
2. Sistema de fijación con cinturón
3. Mando control

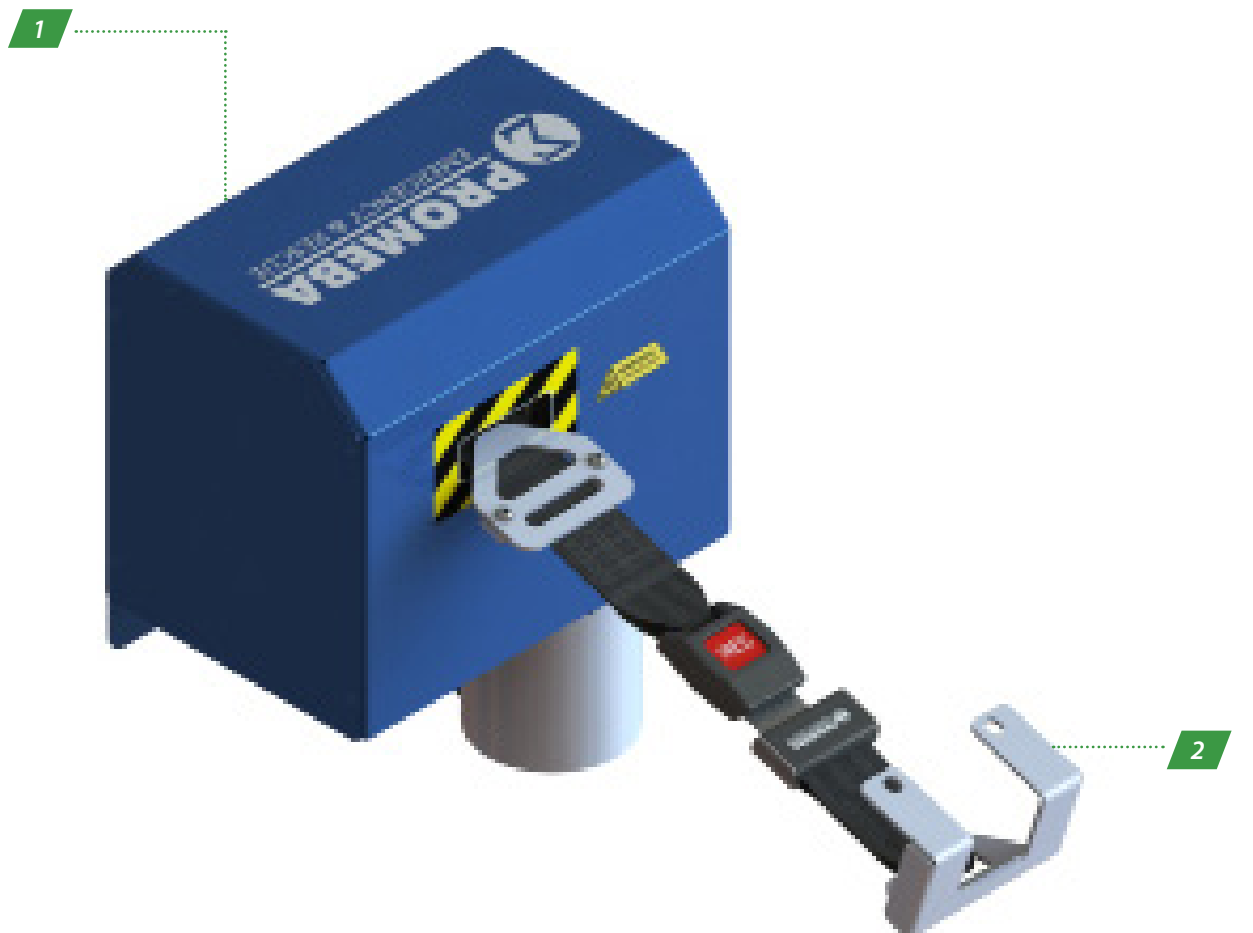

## 05 FUNCIONAMIENTO

### 05.1.1 Tapa de protección

La tapa protege el motor del polvo, la humedad exterior y de cualquier golpe externo.

Para mayor durabilidad del producto no quite la tapa.



### 05.1.2 Sistema de fijación con cinturón

Anclaje y liberación del sistema de fijación:

1 - Introduzca las dos partes tal como se muestra en la Figura 1 hasta que haga "CLICK". Asegure que esté bien fijado tirando en dirección opuesta a la que se muestra en la Figura 1.

2 - Presione el pulsador rojo para liberar las dos partes y sepárelas en la dirección indicada en la Figura 2.



### 05.1.3 Mando control

Liberación y recogida del sistema de fijación:

1- Pulsar el botón de la izquierda, señalado con una flecha hacia arriba para enrollar la cinta y tirar de la carga.

2 - Pulsar el botón de la derecha, señalado con una flecha hacia abajo, para que la cinta se desenvuelva y libere la carga.

AVISO: Si se recoge el cinturón sin ninguna carga, se ha de guiar siempre manualmente durante toda la operación hasta que entre en el cabrestante. De este modo se evitara golpes a personas que se encuentren cerca o a la misma bancada.



# 06 MONTAJE Y DESPIECE

## 06.1 Explosionado general CABRESTANTE

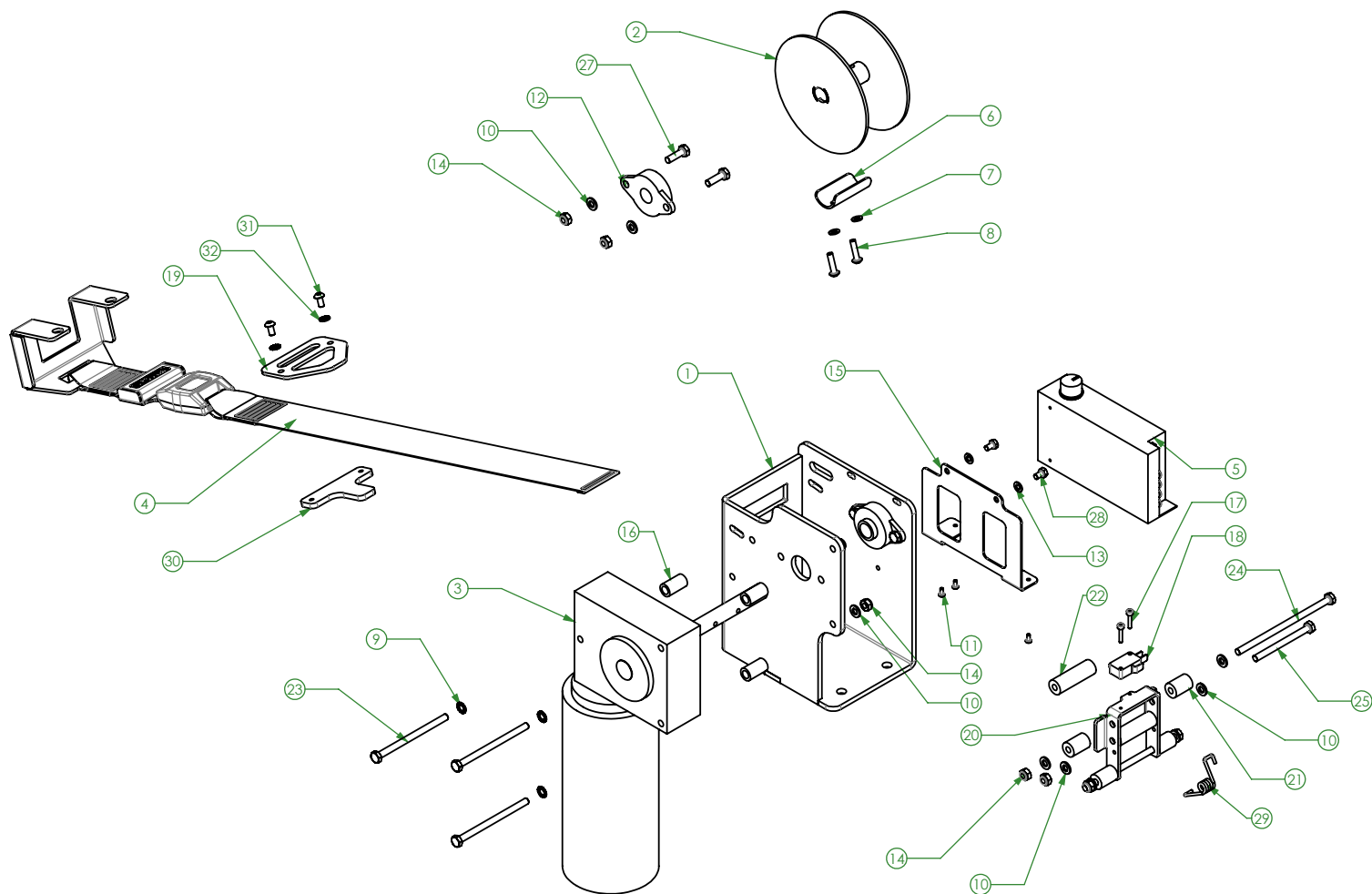



# 06 MONTAJE Y DESPIECE

06.2 Listado de referencias

EXPLOSIONADO GENERAL

CABRESTANTE

Nº ELEMENTO	CODIGO DESCRIPCION	CANTIDAD
1.01	PA4901-01001 - Subconjunt suport cabrestant seguretat basculant	1
1.02	PA4900-02011 - Subconjunt tambor	1
1.03	PA4900-00030 - Conjunt motor	1
1.04	PA4900-00080 - Conjunt cinturons cabrestant	1
1.05	PA4900-00050 - Caixa de control	1
1.06	PA4900-00021 - Apretador cinturo	1
1.07	31201051 - ARANDELA DIN-125 M5 CINCADA	2
1.08	3111305201 - TORNILLO DIN-7380 M5x20 CINCADO	2
1.09	31203061 - ARANDELA DIN-6798 M6 CINCADA	3
1.10	31201061 - ARANDELA DIN-125 M6 CINCADA	13
1.11	3111003061 - TORNILLO DIN-7985 M-3x6 CINCADO	3
1.12	PA4900-00150 - Rodament 15mm	2
1.13	31201051 - ARANDELA DIN-125 M5 CINCADA	2
1.14	31305061 - TUERCA DIN-985 M6 CINCADA	10
1.15	PA4901-00111 - Suport electronica	1
1.16	PA2700-00091 - Casquell tope obertura anclatge	3
1.17	3110203161 - TORNILLO DIN-912 M3x16 CINCADO	2
1.18	MICRO83160CR - Micro pulsador Highly VS10N00	1
1.19	PA4901-00040 - TOPALL CINTURONS	1
1.20	PA4901-01030 - Xapa rodets basculant	1
1.21	PA4901-01200 - DISTANCIADOR	4
1.22	PA4901-01100 - RODET CINTURO	2
1.23	3110406901 - TORNILLO DIN-933 M6x90 CINCADO	3
1.24	31104061201 - TORNILLO DIN-933 M6X120 CINCADO	2
1.25	3110406701 - TORNILLO DIN-933 M6x70 CINCADO	1
1.26	PA4900-00190 - Bossa components electricis cabrestant	1
1.27	3110406201 - TORNILLO DIN-933 M6x20 CINCADO	4
1.28	3110405081 - TORNILLO DIN-933 M5X8 CINCADO	2
1.29	PA4901-01050 - Molla retorn basculant	1
1.30	PA4901-00050 - XAPA ANTI-DESTENSAT	1
1.31	3111305101 - TORNILLO DIN-7380 M5X10 CINCADO	2
1.32	31203051 - ARANDELA DIN-6798 M5 CINCADA	2

## 06 MONTAJE Y DESPIECE

### 06.3 Explosionado componentes eléctricos, tapa y tornillería

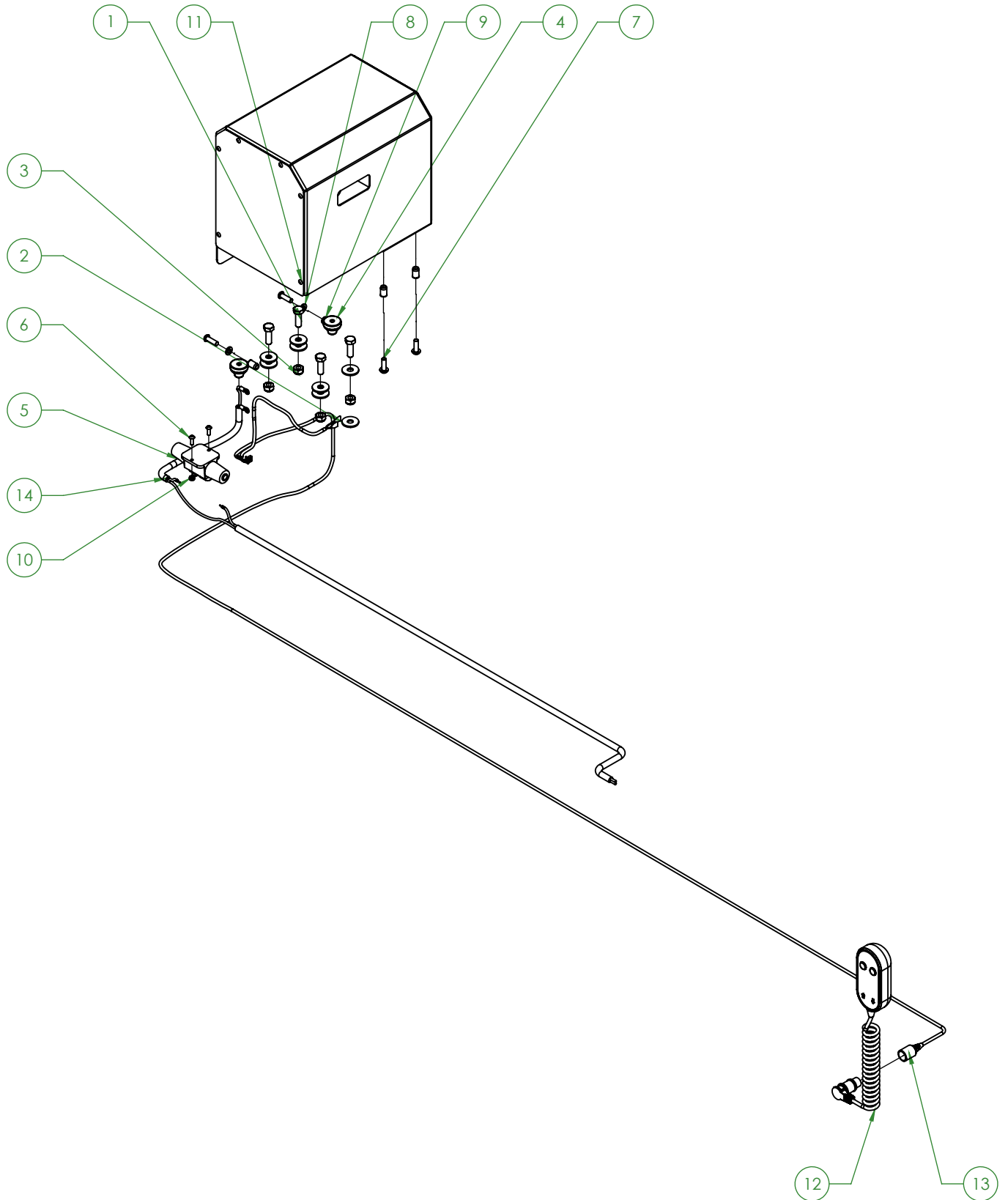





# 07 SOLUCIÓN DE PROBLEMAS

PROBLEMA	CAUSA	SOLUCIÓN
El cabrestante está apagado	Interruptor ON / OFF no presionado	Presiona el interruptor
	Batería del vehículo agotada	Cargar o sustituir la batería.
	Fusible 2A en el regulador de corriente fundido	Arregla la causa del fundido y reemplaza el fusible
	Fusible de potencia 60A fundido	Arregla la causa del fundido y reemplaza el fusible
	Mal contacto en los conectores	Conecte los conectores correctamente
El cabrestante está encendido pero no funciona	La rueda de ajuste de velocidad no se libera mientras el cabrestante se ha encendido	Suelte la rueda, apague el cabrestante y vuelva a encenderlo.
	Batería baja	Cargar o sustituir la batería.
	Rueda de ajuste de velocidad dañada	Reemplace el manipulador
	Potenciómetro de ajuste de velocidad dañado	Reemplace el manipulador
	Mal contacto en los conectores	Conecte los conectores correctamente
Dirección de trabajo invertida	Correa enrollada en la dirección opuesta	Desenrolle completamente el cinturón, deje que se enrolle manteniendo el botón de ajuste insertado en la misma dirección
	Inversión de los cables de potencia del motor	Invierta los cables de potencia del motor
El cabrestante de repente se detiene mientras se envuelve	Límite interior alcanzado	Desenvolver la cinta
	Demasiada carga aplicada	Reducir la carga aplicada
	Sobrecalentamiento del equipo	Apaga el cabrestante y déjalo enfriar 30 minutos

## 08 MANTENIMIENTO GENERAL

### LIMPIEZA

Mantener el equipo limpio es fundamental para garantizar un buen uso y durabilidad del conjunto. Es necesario efectuar una limpieza en profundidad periódicamente, sobre todo en zonas expuestas a la suciedad que puedan sufrir daños como son engranajes, conectores, pulsadores, etc. No utilice sistemas de lavado a alta presión, pueden dañar los elementos eléctricos.

### MANDOS Y SELECTORES

Debido al uso intenso y continuado de los elementos móviles como son los mandos y selectores revise periódicamente el buen funcionamiento de los mismos. Pueden existir fallos en los micro-ruptores y cableado, revise las fijaciones y las conexiones eléctricas o mecánicas que pudieran existir.

### ENGRASE

En general toda parte móvil deberá engrasarse. Nuestros productos salen de fábrica completamente engrasados y lubricados, no obstante, es posible que con el tiempo y uso del producto los elementos se desengrasen, bien por pérdida de lubricación o bien por suciedad. Limpie y engrase periódicamente las zonas afectadas según las especificaciones del fabricante.

Compruebe que no haya piezas flojas, faltantes o desgastadas. Inspeccione periódicamente todos los elementos móviles para asegurarse que los componentes están apretados.

Debido a su sistema de deslizamiento en seco, no engrase la guía de la plataforma.

**ATENCIÓN:** No lubrique el raíl y/o camilla cuando estén conectados a la red eléctrica.



### ZONAS DE DESGASTE

Inspeccionar regularmente para ver si hay desgaste en los componentes del sistema es una medida preventiva que puede disminuir averías. Verifique posibles fugas de lubricante, estrías o cojinetes en mal estado.

### ELEMENTOS DE FIJACIÓN MECÁNICA

En general llamamos elementos de fijación mecánica a los componentes que se utilizan para fijar el conjunto del producto, principalmente tornillería y derivados.

En algunas condiciones de uso, debido a vibraciones o impactos, ciertos elementos pueden perder su par de apriete o propiedades de fijación.

Revise periódicamente que no existan elementos sueltos, sobretodo en partes móviles del conjunto. Tenga en cuenta y respete siempre los pares de apriete recomendados.

### SUSTITUCIÓN DE COMPONENTES

Este manual de instrucciones no incluye procedimientos para todas las piezas. Lo habitual es que el personal de servicio cualificado sustituya los cables, los conmutadores y ciertas piezas mecánicas sin necesidad de procedimientos paso a paso.

El personal de servicio técnico cualificado deberá ponerse en contacto con nuestro departamento comercial para obtener información sobre el pedido de piezas y su instalación.



ASEGÚRESE DE QUE NO ENTRA AGUA EN EL MOTOR Y DE QUE ESTE EN BUEN ESTADO.

## 09 AVISOS LEGALES

Es posible que este documento contenga imprecisiones técnicas o errores tipográficos.

Periódicamente se efectúan cambios en la información aquí contenida; dichos cambios se incorporaran en nuevas ediciones de la publicación.

**Promeba, S.L.** se reserva el derecho a realizar, si lo considera oportuno, cualquier modificación o mejora en los productos que se describen en esta publicación.

**Promeba, S.L.** puede tener patentes o solicitudes de patentes pendientes que aborden temas descritos en este documento. La posesión de este documento no confiere ninguna licencia sobre dichas patentes.

La información contenida en este documento no afecta ni cambia las especificaciones o garantías del producto de **Promeba, S.L.**

Ninguna parte de este documento deberá regir como licencia explícita o implícita o indemnización bajo los derechos de propiedad intelectual de **Promeba, S.L.** o de terceros.

Toda la información contenida en este documento se ha obtenido en entornos específicos y se presenta como ilustración. Los resultados obtenidos en otros entornos operativos pueden variar.

**Promeba, S.L.** puede utilizar o distribuir la información que le suministre el cliente de la forma que crea oportuna, sin incurrir en ninguna obligación con el cliente.





# 10 GARANTÍA DE PRODUCTO

**Promeba, S.L.** garantiza que sus productos han pasado satisfactoriamente todos los controles de calidad establecidos, tanto funcionales, como materiales. La duración de la garantía es de 2 años a partir de la fecha de compra del producto.

Esta garantía tendrá validez solamente cuando se presente con la factura original o comprobante de compra (indicando la fecha de compra, modelo y el nombre del distribuidor) junto con el producto defectuoso durante el periodo que cubre la garantía. **Promeba, S.L.** se reserva el derecho a no ofrecer el servicio de garantía gratuito si no se presentan los documentos indicados o si la información que los mismos contienen es incompleta o ilegible.

*1. Esta garantía no será de aplicación si el nombre del modelo o el número de serie del producto ha sido alterado, borrado, ha desaparecido o resulta ilegible.*

*2. Esta garantía no cubre los gastos de transporte ni los riesgos derivados del transporte de su producto a y desde **Promeba, S.L.***

*3. Esta garantía no cubre ninguno de los supuestos siguientes:*

*a) Mantenimiento periódico y reparación o sustitución de piezas derivado del uso y desgaste normales.*

*b) Material fungible (componentes que se prevé necesiten recambios periódicos durante la vida del producto, tales como baterías no recargables, bombillas, etcétera).*

*c) Daños o defectos derivados del uso, funcionamiento o tratamiento del producto indebidos y no por causa de un uso normal del producto.*

*d) Daños derivados de:*

i. Uso indebido, incluido:

- Tratamiento que derive en daños o cambios físicos, superficiales o de apariencia del producto.

- Instalación, utilización o almacenamiento del producto de manera que no respete las instrucciones descritas por **Promeba, S.L.**

- Mantenimiento del producto de manera que no respete las instrucciones de **Promeba, S.L.** para su debido mantenimiento.

- Instalación o utilización del producto de manera que no respete las normas técnicas o de seguridad del país donde es usado o instalado.

ii. Utilización de componentes no proporcionados con el producto o instalación incorrecta de partes accesorias no testadas anteriormente.

iii. Estados o defectos del sistema en el que se usa o se incorpora el producto con la excepción de otros productos **Promeba, S.L.** diseñados para su uso con el producto.

iv. Utilización del producto con accesorios, unidades periféricas y otros productos de un tipo, condición o normas no establecidas por **Promeba, S.L.**

v. El fabricante o distribuidor será el único responsable en decidir el envío de las piezas para su reparación, o bien la sustitución del producto en su totalidad. En ningún caso se enviarán operarios para dicha reparación o sustitución del producto.

Excepto en los casos mencionados más arriba, **Promeba, S.L.** no otorgará garantías con relación al producto, el funcionamiento, la precisión, la fiabilidad o la adaptabilidad a una finalidad del equipo lógica o de otro tipo. Si esta excepción no es lícita o contemplada por la ley vigente, **Promeba, S.L.** limitará o excluirá sus garantías sólo en la medida en que la ley vigente lo permita.

La única obligación por parte de **Promeba, S.L.** en relación con esta garantía es reparar o sustituir las piezas sujetas a los términos y condiciones de esta garantía.

**Promeba, S.L.** no es responsable de la pérdida o daño de productos, esta garantía u otros, incluyendo pérdida económica o daños no evaluables; el precio pagado por el producto; pérdida de beneficios, ingresos, información, usufructo o utilización del producto o de productos asociados o pérdida o daños indirectos, accidentales o críticos.

Esta cláusula se refiere a si la pérdida o daños es debida a deterioro o inoperatividad del producto asociado por defectos o indisponibilidad de **Promeba, S.L.**, que ha causado un tiempo de inactividad, la pérdida del tiempo del usuario o una interrupción del negocio.

En los casos en los que la ley prohíba o limite estas exclusiones de responsabilidad, **Promeba, S.L.** excluirá o limitará su responsabilidad sólo en la medida en la que la ley vigente lo permita. Por ejemplo, hay países que prohíben la exclusión o limitación de daños provocados por negligencia, negligencia temeraria, falta deliberada, fraude y actos similares. La responsabilidad de **Promeba, S.L.** en esta garantía no excederá, en ningún caso, el precio pagado por el producto, pero si la ley vigente permite únicamente limitaciones de responsabilidades mayores, éstas se aplicarán.

# 11 REGISTRO DE FORMACIÓN

LUGAR Y FECHA	NOMBRE DEL OPERADOR	NOMBRE DEL FORMADOR	TIPO DE FORMACIÓN

# 12 REGISTRO DE MANTENIMIENTO

<b>FECHA</b>	<b>TIPO DE SERVICIO</b> (Mantenimiento / verificación / extensión de la vida útil)	<b>OPERACIONES DE MANTENIMIENTO REALIZADAS</b>	<b>PERSONA ENCARGADA DEL SERVICIO</b> (Operador / Centro Autorizado / Fabricante)



Todos los derechos reservados. Reservado el derecho ha modificaciones sin previo aviso.  
Promeba, S.L. no se considera responsable de los daños causados por la falta o la inexactitud de la información aquí mencionada.

*All rights reserved. Variations can be done whitout notice.  
Promeba, S.L. is to be considered not responsible for damages caused by the lack or the wrongness of the information here mentioned.*



PROMEBA, S.L.

Ctra C-16 Km 59,5 · 08650 Sallent (Barcelona) · SPAIN  
T. 93 837 12 00 · Fax 93 820 61 08  
promeba@promeba.com · www.promeba.com