



**MANUAL DE INSTRUCCIONES**  
**CAMILLA PC-800**

REV. 2025/08

00 ÍNDICE

REV. 2025/08

01	MODELOS.....	3
01.1	Productos.....	3
01.2	Accesorios.....	3
02	INTRODUCCIÓN.....	4
02.1	Utilización del manual.....	4
02.2	Leyenda de símbolos.....	4
02.3	Atención al cliente.....	5
02.4	Vida útil.....	5
02.5	Eliminación.....	5
02.6	Normativa aplicable.....	5
02.7	Etiquetado.....	6
03	USO PREVISTO.....	7
03.1	Finalidad prevista.....	7
03.2	Contraindicaciones y efectos adversos.....	7
03.3	Requisitos físicos de los operadores.....	7
04	ADVERTENCIAS.....	8
04.1	Advertencias generales.....	8
04.2	Advertencias específicas.....	10
04.3	Riesgos residuales.....	11
05	DESCRIPCIÓN DEL PRODUCTO.....	12
		2
05.1	Partes principales.....	12
05.2	Ficha técnica.....	13
05.3	Partes principales (accesorios).....	14
05.4	Ficha técnica (accesorios).....	16
06	OPERACIÓN.....	17
06.1	Transporte y almacenamiento.....	17
06.2	Preparación.....	17
06.3	Funcionamiento.....	19
06.4	Solución de problemas.....	22
07	MANTENIMIENTO GENERAL.....	23
07.1	Limpieza.....	23
07.2	Lubricación.....	23
07.3	Áreas de desgaste.....	24
07.4	Programa de mantenimiento.....	24
08	RECAMBIOS.....	26
09	REGISTRO DE FORMACIÓN.....	27
10	REGISTRO DE MANTENIMIENTO.....	28
11	AVISOS LEGALES.....	29
12	GARANTÍA DE PRODUCTO.....	30

## 01 MODELOS

REV. 2025/08

### 01.1. Productos

REFERENCIA	CÓDIGO UDI	DESCRIPCIÓN COMERCIAL
PC8000-00000	8436601870018	CAMILLA SILLA PC-800

### 01.2. Accesorios

REFERENCIA	CÓDIGO UDI	DESCRIPCIÓN COMERCIAL
PA5351-00000	8437001519941	CONJUNTO CIERRE 3 PUNTOS PA-5351
PA5500-00000	8437001519965	CONJUNTO CIERRE UNIVERSAL PA-550

## 02 INTRODUCCIÓN

REV. 2025/08

### 02.1. Utilización del manual

El manual proporciona instrucciones de uso y mantenimiento del producto, así como aspectos técnicos, funcionamiento, repuestos y seguridad.

Se recomienda antes de poner en funcionamiento el producto, se lea detenidamente este manual independientemente del nivel de experiencia adquirido en el pasado con dispositivos similares, para evitar deterioros a causa de una mala utilización.

No pierda este documento. Debe estar accesible a cualquier consulta que pudiera surgir por parte del personal sanitario. En caso de instrucciones de uso relacionadas con otro producto que no sea el producto recibido, es necesario ponerse inmediatamente en contacto con el fabricante antes de utilizar el producto.

Recuerde, un buen uso y mantenimiento son necesarios para el buen funcionamiento del producto.

Cada producto lleva incorporada una etiqueta adhesiva identificativa con el número de serie y el modelo. Conserve estos números para poderlos indicar al distribuidor en caso necesario.

### 02.2. Leyenda de símbolos

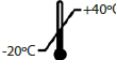
SÍMBOLO	EXPLICACIÓN / DESCRIPCIÓN
	Símbolo FABRICANTE. Este símbolo va acompañado del nombre y dirección del fabricante, adyacente al símbolo (PRODUCTOS METÁLICOS DEL BAGES S.L., Ctra. C-16 Km 59,5, 08650 Sallent (Barcelona)).
	Indica el número de referencia del fabricante para poder identificar el producto sanitario. PROMEBA, S.L. utiliza este símbolo para establecer cada referencia interna para cada configuración y variante comercial.
	Indica el número de serie del fabricante para poder identificar un producto sanitario específico.
	Indica la fecha de fabricación. El símbolo debe ir acompañado de una fecha de fabricación (aaaa-mm), adyacente al símbolo.
	Símbolo para el Código de Identificación Única o Device Identifier
	Símbolo "Consúltense las instrucciones de uso o instrucciones de funcionamiento".
	Símbolo "precaución". Este símbolo se coloca para advertir sobre la necesidad de que el usuario consulte información precautoria en las instrucciones de funcionamiento.
	Símbolo "Precaución". Para una advertencia general
	Peligro: "Aplastamiento de manos"
	Indica los límites de temperatura. Los límites superior e inferior de temperatura se deben indicar adyacente a las líneas horizontales.
	Se coloca para informar que el producto es un "Dispositivo Médico".
	Símbolo CE sin la intervención de un Organismo Notificado, como Producto Sanitario clasificado como Clase I según el Reglamento UE 2017/745 de Productos Sanitarios

## 02 INTRODUCCIÓN

REV. 2025/08

### 02.3. Atención al cliente

Para obtener información sobre la interpretación correcta del manual de instrucciones, el uso, el mantenimiento, la instalación y la restauración del producto, comuníquese con el servicio de atención al cliente de Promeba T. 93 837 12 00, móvil: +34 608 15 31 93, correo electrónico: promeba@promeba.com o escriba a PROMEBA, S.L. - Ctra C-16 Km 59.5 · 08650 Sallent (Barcelona) · SPAIN.

Siempre que quiera comunicar cualquier asunto relacionado con un producto, se le pedirá la referencia del producto (**REF**) y el número de serie (**SN**). Se recomienda encarecidamente conservar la etiqueta que contiene esta información y que se encuentra en el embalaje original del producto.

### 02.4. Vida útil

**Si se usa como se describe en las siguientes instrucciones, este dispositivo tiene una vida útil de 10 años a partir de la fecha de compra.**

Esta vida útil puede extenderse con revisiones anuales realizadas por el fabricante, que utiliza técnicos internos y externos especializados y autorizados.

En caso de que no se realicen estas revisiones anuales, el dispositivo debe ser eliminado de acuerdo con la información del párrafo 02.5 y se debe notificar al fabricante.

Únicamente el fabricante o un centro autorizado pueden extender la vida útil del dispositivo, en el caso de que este cumpla los requisitos de seguridad.

Promeba, S.L. no aceptará ninguna responsabilidad por el funcionamiento incorrecto o los daños causados por el uso de dispositivos que no hayan sido revisados por el fabricante o centro autorizado, o que hayan excedido la vida útil máxima permitida.

### 02.5. Eliminación

Cuando los dispositivos ya no sean aptos para su uso, si no han sido contaminados por ningún agente en particular, pueden eliminarse como residuos sólidos normales; de lo contrario, siga las normas de eliminación vigentes.

### 02.6. Normativa aplicable

REFERENCIA	TÍTULO DEL DOCUMENTO
Reglamento (UE) 2017/745	Dispositivos médicos
EN 1789:2007+A2:2014	Vehículos de transporte sanitario y sus equipos. Ambulancias de carretera.
UNE-EN 1865-1:2012	Equipos para el transporte de pacientes utilizados en ambulancias de carretera. Parte 1: Especificaciones para sistemas de camillas en general y equipos para el transporte de pacientes.

## 02 INTRODUCCIÓN

REV. 2025/08



Como distribuidor o usuario final de los productos fabricados y/o comercializados por Promeba, S.L., está estrictamente obligado a conocer las disposiciones legales vigentes en el país de destino de las mercancías, aplicable a los dispositivos que se suministrarán (incluidas las reglamentaciones relativas a especificaciones técnicas y / o requisitos de seguridad) y, por tanto, comprender los requisitos necesarios para asegurar el cumplimiento de los propios productos con todos los requisitos legales del territorio.

### 02.7. Etiquetado

Cada producto incorpora una etiqueta de identificación, colocada en el propio dispositivo y/o en el embalaje original del producto. Nunca debe quitarse ni cubrirse. Esta etiqueta incluye los datos de identificación del fabricante (🏭), el código / referencia (REF) del producto, la fecha de fabricación (📅), el número de serie (SN), el código UDI-PI (UDI) y el distintivo CE (CE). Debe conservar esta etiqueta para que pueda informar al distribuidor si es necesario.



El código UDI-PI se compone de los siguientes campos:

- (01)8436601870018: código UDI del producto.
- (11)250724: proporciona información sobre la fecha de liberación del lote siguiendo el formato *aammdd*, donde *aa* es el año de liberación, *mm* es el mes y *dd* es el día.
- (21)SN2506975: (SN) identifica el número de serie del producto proporcionando información sobre el año de fabricación (*aa*) y un número correlativo asignado por el sistema informático (*nnnnn*).

### **03.1. Finalidad prevista**

La familia de productos CAMILLA PC-800 es un dispositivo médico destinado al transporte y traslado seguro de pacientes en posición sentada o semi-sentada, especialmente en espacios reducidos donde no es posible utilizar una camilla tradicional. Está diseñada para ser utilizada por personal capacitado en entornos prehospitalarios y hospitalarios, como ambulancias, servicios de emergencia y centros sanitarios.

### **03.2. Contraindicaciones y efectos adversos**

No se han detectado contraindicaciones o efectos adversos derivadas del análisis clínico de la familia de productos CAMILLA PC-800.

### **03.3. Requisitos físicos de los operadores**

Las camillas silla serie PC-800 Promeba están destinadas exclusivamente a uso profesional. Cada operador debe estar formado para transportar a los pacientes de forma segura y eficiente. No permita que personas no capacitadas ayuden durante el uso del producto, ya que pueden causar lesiones a otras personas o a sí mismas. Se prevé que el dispositivo sea usado por personal técnico de emergencias y transporte de pacientes que tenga conocimientos y experiencia con el transporte de pacientes.

Los operadores deben ser capaces de proporcionar la asistencia necesaria al paciente.

Los usuarios deben ser capaces de levantar y manipular con seguridad el peso del conjunto constituido por la silla, el paciente y cualquier otro equipo utilizado con el dispositivo.

Para las técnicas de carga del paciente, para pacientes particularmente pesados, para intervenciones en terrenos escarpados o en circunstancias particulares e inusuales, se recomienda la presencia de varios operadores (no solo 1 como se prevé en condiciones estándar).

Los operadores deben poder evaluar cualquier anomalía del sistema / conjunto comunicando el problema a los responsables e interrumpiendo el uso de los dispositivos en caso que sea necesario para garantizar la seguridad del paciente.



Se deben considerar las capacidades de los distintos operadores antes de determinar su papel.

### 04.1. Advertencias generales

1. El producto debe ser utilizado únicamente por personal capacitado, que haya asistido a una formación específica para este dispositivo y no para productos similares.
2. Establecer un programa de mantenimiento y de controles periódicos e identificar un encargado de referencia. El sujeto que se encarga del mantenimiento ordinario del dispositivo debe garantizar los requisitos básicos que prevé el fabricante en estas instrucciones para el uso. Se recomienda que el sujeto verifique al menos cada 6 meses si hay manuales de usuario actualizados disponibles o si hay algún cambio relacionado con su producto. Esta información está disponible gratuitamente en el sitio web <http://promeba.com/>.
3. Todas las actividades de mantenimiento deben registrarse y documentarse con los informes de intervención técnica relacionados y la documentación deberá mantenerse al menos durante 10 años a partir del final de vida útil del dispositivo y deberá ponerse a disposición de las Autoridades competentes y/o del fabricante, cuando la soliciten.
4. Promeba, S.L. está siempre a su disposición para planificar formaciones de productos.
5. Antes de realizar cualquier tipo de operación en el producto (formación, instalación, uso), el operador debe leer atentamente las instrucciones adjuntas, prestando especial atención a las precauciones de seguridad y a los procedimientos a seguir para su instalación y uso correcto.
6. Si las instrucciones pertenecen a otro dispositivo y no al dispositivo recibido, informe al fabricante inmediatamente y evite el uso del dispositivo.
7. En caso de dudas sobre la correcta interpretación de las instrucciones, póngase en contacto con Promeba, S.L. para cualquier aclaración necesaria.
8. No permita que personas no formadas ayuden durante el uso del dispositivo, ya que podrían causar daños al paciente o a sí mismos.
9. Antes de cada uso del dispositivo, se debe verificar el perfecto estado de funcionamiento del dispositivo como se especifica en el manual de instrucciones. Si se detectan daños o anomalías que puedan influir de alguna manera en el correcto funcionamiento y la seguridad del dispositivo, del paciente y/o del usuario, el dispositivo debe retirarse inmediatamente del servicio y ponerse en contacto con el fabricante.
10. Si se detecta algún fallo o funcionamiento incorrecto del dispositivo, se debe sustituir inmediatamente por un artículo similar para que los procedimientos de inmovilización y rescate estén garantizados sin ninguna interrupción.
11. Se prohíbe el uso del dispositivo de cualquier forma distinta a la descrita en este manual.
12. No altere ni modifique de ninguna manera el producto; cualquier interferencia de este tipo podría causar fallos de funcionamiento y lesiones al paciente y/o al operario.

13. El producto no debe ser manipulado de ninguna manera (modificación, ajuste, adición, sustitución). En tales casos, se negará toda responsabilidad por cualquier mal funcionamiento o lesiones causadas por el propio producto; además, la certificación CE y la garantía del producto se considerarán nulas.
14. Usar solo componentes/repuestos y/o accesorios originales o aprobados por PROMEBA para efectuar todas las operaciones sin causar alteraciones o modificaciones en el dispositivo; de lo contrario, se declina cualquier responsabilidad por el funcionamiento
15. Asegúrese de que se toman todas las precauciones necesarias para evitar los peligros que pueden surgir como resultado del contacto con sangre o fluidos corporales.
16. Registre y almacene con estas instrucciones: número de lote, lugar y fecha de compra, primera fecha de uso, fecha de verificación, nombre de los usuarios y cualquier comentario.
17. Durante el uso del dispositivo, se debe garantizar la asistencia de personal cualificado.
18. El producto no debe exponerse, ni entrar en contacto con fuentes térmicas de combustión y con agentes inflamables, sino que debe almacenarse en un lugar seco, fresco, protegido contra la luz y los rayos del sol.
19. Almacene y transporte el dispositivo en su embalaje original.
20. No almacenar el producto debajo de otros materiales más o menos pesados, que pueden dañar la estructura del producto.
21. Atención: las pruebas de laboratorio, las pruebas de posproducción y los manuales de instrucciones no siempre pueden considerar todos los escenarios posibles de uso. Esto significa que en algunos casos el rendimiento del producto podría ser notablemente diferente de los resultados obtenidos hasta la fecha. Las instrucciones se actualizan continuamente y están bajo estricta vigilancia de personal totalmente calificado con la formación técnica adecuada.
22. Como distribuidor o usuario final de productos fabricados y/o comercializados por Promeba, S.L., es estrictamente necesario que tenga un conocimiento básico de cualquier requisito legal existente en el país de destino final de la mercancía que se aplique a los dispositivos contenidos en este suministro (incluidas las leyes y normas relativas a especificaciones técnicas y/o requisitos de seguridad) y, por lo tanto, también está estrictamente obligado a tener los conocimientos necesarios para garantizar todos los aspectos relacionados con la total conformidad de los productos con la normativa del territorio correspondiente.
23. Notifique de inmediato a Promeba, S.L. con respecto a las revisiones que deba realizar el fabricante para garantizar la conformidad del producto con las especificaciones legales del territorio (incluidas las que resulten de reglas y/o normas de otra naturaleza).
24. Actúe con el debido cuidado y diligencia, y contribuya a asegurar la conformidad con los requisitos generales de seguridad de todos los dispositivos comercializados en el territorio, proporcionando a los usuarios finales toda la información necesaria

para realizar los controles periódicos de sus dispositivos, según se especifica en el manual de usuario.

25. Contribuya activamente a los controles de seguridad de los productos vendidos, comunicando cualquier información relevante de análisis de riesgos tanto al fabricante como a las autoridades competentes para que se puedan tomar las medidas necesarias con prontitud.

26. Sea consciente de que, en caso de incumplimiento de los requisitos mencionados anteriormente, se le considerará plenamente responsable de todos los daños que puedan ocurrir. Por lo tanto, renunciamos expresamente a cualquier responsabilidad y/u obligación por el incumplimiento de las presentes "Disposiciones reglamentarias".

27. Seguir los procedimientos y los protocolos internos aprobados por su organización.

28. Seguir los procedimientos aprobados por el Servicio Médico de Emergencia para la inmovilización y el transporte del paciente.

#### **04.2. Advertencias específicas**

1. Utilice solo accesorios/repuestos que sean originales o aprobados por Promeba, S.L. al realizar cualquier operación para no causar ninguna alteración o modificación en el dispositivo, de lo contrario no asumimos ninguna responsabilidad por el correcto funcionamiento o daño resultante del dispositivo al paciente o al operador y la garantía se considerará nula, así como la conformidad con el Reglamento 2017/745.

2. Respete siempre la capacidad máxima del dispositivo, como se indica en este manual de usuario. La capacidad de carga máxima significa el peso total distribuido de acuerdo con la anatomía humana. Al determinar la carga del peso total sobre el producto, el operador debe considerar el peso del paciente, el equipo y los accesorios. Además, el operador debe considerar que las dimensiones generales del paciente no reducen la funcionalidad del dispositivo.

3. Dentro de la ambulancia, coloque y ajuste el dispositivo teniendo cuidado de no obstruir otras partes u otros equipos. Se recomienda no abrir el equipo dentro de la ambulancia, sino realizarlo en el exterior del vehículo.

4. Nunca deje al paciente desatendido en el dispositivo, ya que puede resultar lesionado.

5. No use lejía para desinfectar el producto. Use un desinfectante con base hidroalcohólica y lave con agua.

6. El dispositivo y todos sus componentes, después del lavado, deben dejarse secar completamente antes de guardarlos. No usar secadoras para secar el dispositivo.

7. Evite el contacto con objetos afilados.

8. No utilice el dispositivo si está perforado, deformado o con signos de pérdida de integridad.

9. No opere en caso de que el peso no se haya distribuido correctamente.

## 04 ADVERTENCIAS

REV. 2025/08

10. La condensación, el agua, el hielo y las acumulaciones de polvo pueden afectar el correcto funcionamiento del dispositivo, haciéndolo impredecible.
11. Inmovilizar siempre el paciente durante el transporte. No hacerlo puede provocar la caída del paciente.
12. No use el dispositivo como soporte para trepar o apoyarse y llegar a puntos elevados de la ambulancia. El producto puede dañarse y el técnico o el paciente pueden sufrir daños.
13. Las actividades de desinfección deben ser realizadas de conformidad con los parámetros de ciclo validados, indicados en las normas técnicas específicas.
14. Promeba S.L. no se hace responsable en caso de utilizar cierres distintos de los autorizados o que sean incompatibles con el modelo utilizado.
15. No sobrepase la capacidad máxima permitida por la camilla. Sobrepasarla puede causar deformaciones al producto o daños al operador o al paciente.
16. Usar siempre ambas manos para transportar la camilla para evitar el riesgo de volcado.
17. Prestar plena atención al equipo y al paciente durante la realización del servicio.
18. Preste mucha atención a los posibles obstáculos (agua, hielo, grava, etc.) en el recorrido de la camilla, ya que podrían provocar la pérdida de equilibrio del operador y comprometer el correcto funcionamiento del dispositivo. Si no puede dejar el camino libre de obstáculos, elija un camino alternativo.
19. Para pendientes o escalones mayores a 10 mm, el dispositivo debe elevarse, teniendo cuidado de agarrarse de la estructura y no de la plataforma.
20. La instalación incorrecta de la rampa de carga puede causar daños estructurales y consecuentes lesiones en las soldaduras de las patas delanteras.
21. La instalación incorrecta de la rampa de carga puede provocar un funcionamiento no deseado del dispositivo y causar daños al operador o al paciente.
22. Sustituya las ruedas por piezas originales y, en caso de que no se pueda, detener el dispositivo.

### **04.3. Riesgos residuales**

Los riesgos residuales que se enumeran a continuación se han identificado únicamente con referencia al uso previsto del dispositivo:

1. La operación realizada por personal no cualificado, podría provocar daños al personal que realiza la operación, al paciente o a terceros.
2. Los procedimientos de desinfección inadecuados pueden generar riesgo de contaminación cruzada.
3. Si el dispositivo no está bloqueado en el sistema de fijación o no está colocado correctamente podría resultar en movimientos bruscos y peligrosos, que podrían causar daños a los operadores y/o a los pacientes.
4. La apertura parcial de las patas puede provocar que la camilla caiga al suelo. Asegúrese de que las patas estén correctamente bloqueadas antes de cualquier manipulación y de que los pistones estén completamente extendidos y estables.

05.1. Partes principales

PC8000-00000 CAMILLA SILLA PC-800

Nº	DESCRIPCIÓN DE LOS COMPONENTES	Nº	DESCRIPCIÓN DE LOS COMPONENTES
1	Barandillas abatibles	6	Maneta carga derecha
2	Portasueros	7	Cinturón
3	Colchón termosoldado	8	Ruedas de carga
4	Patas delanteras	9	Cinturón arnés
5	Patas traseras		



05 DESCRIPCIÓN DEL PRODUCTO

REV. 2025/08

05.2. Ficha técnica

Modelos	PC8000-00000
Largo [mm]	1900
Ancho [mm]	580
Alto [mm]	840 / 260
Altura de carga [mm]	640
Peso [kg]	32
Carga máxima [kg]	180
Ø ruedas [mm]	125

05.3. Partes principales (accesorios)

PA5351-00000 CONJUNTO CIERRE 3 PUNTOS PA-5351

Nº	DESCRIPCIÓN DE LOS COMPONENTES
1	Maneta ergonómica de desbloqueo
2	Adhesivo texturado antideslizante
3	Estructura tubular. Cierre adaptable a cualquier camilla

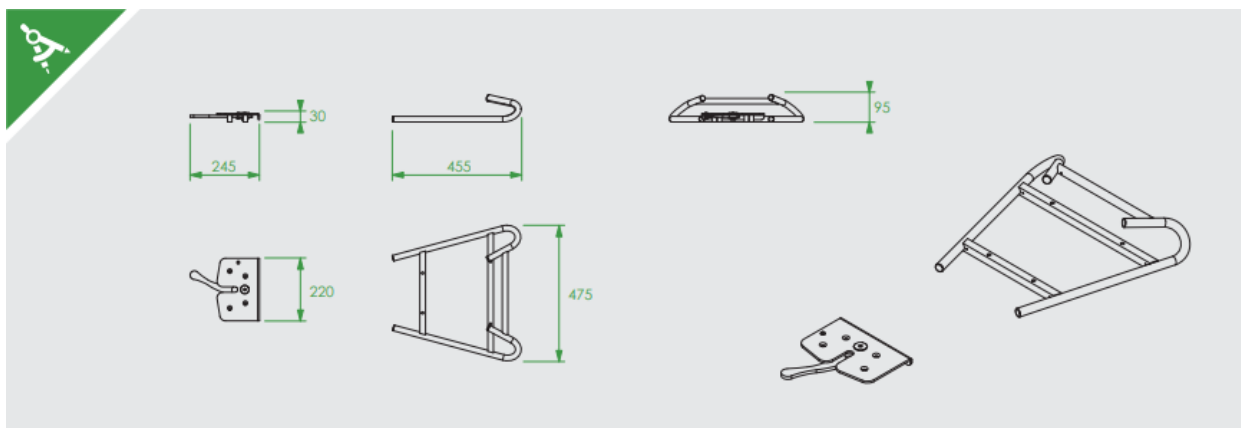
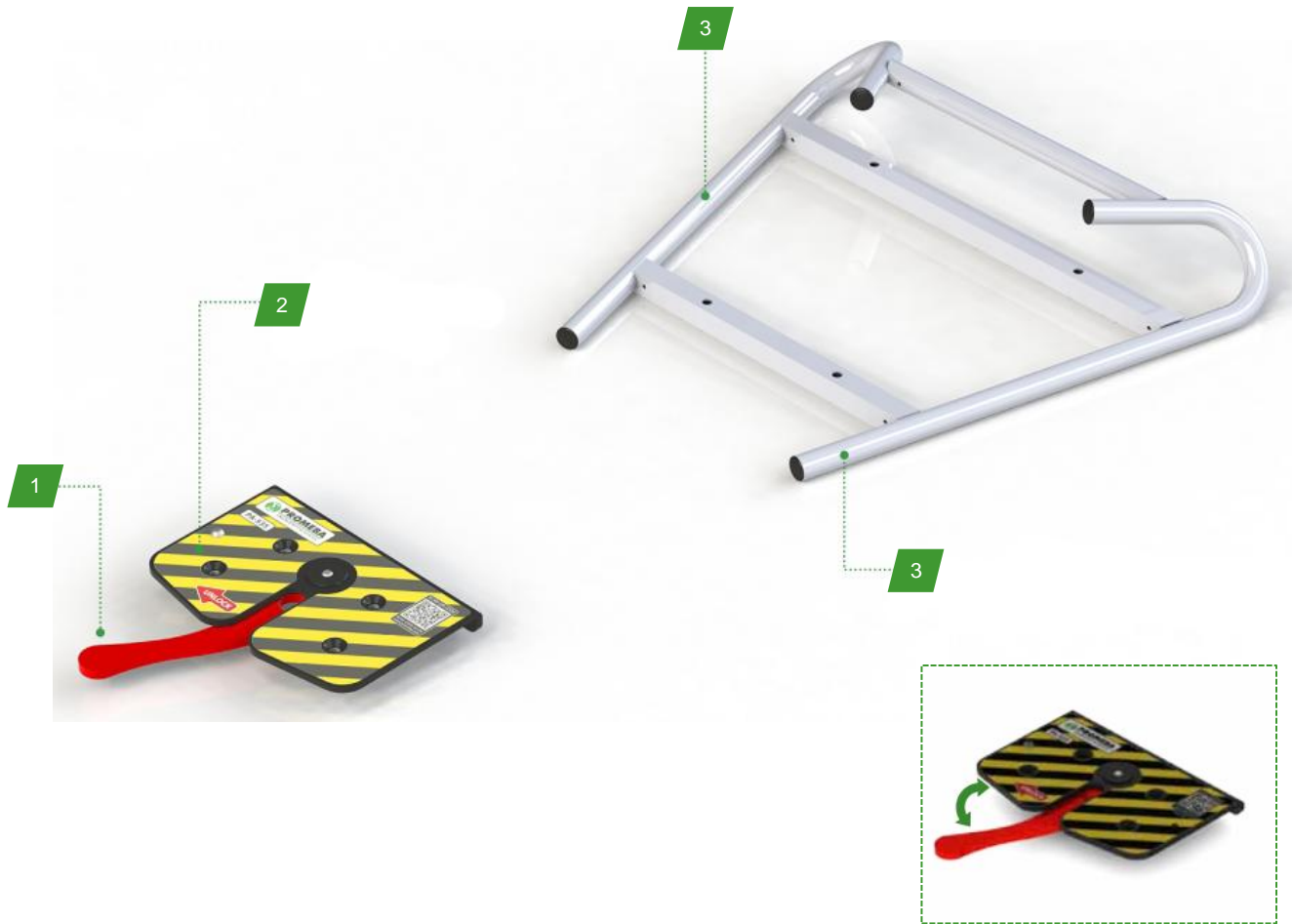

05 DESCRIPCIÓN DEL PRODUCTO REV. 2025/08

PA5500-00000 CONJUNTO CIERRE UNIVERSAL PA-550

Nº	DESCRIPCIÓN DE LOS COMPONENTES
1	Estructura tubular con maneta y ganchos
2	Adhesivo texturado antideslizante

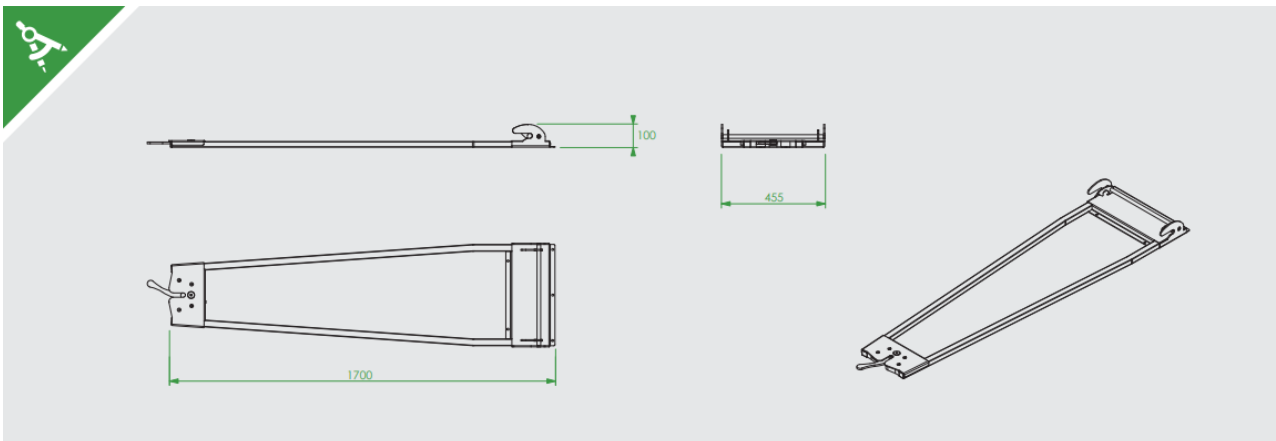
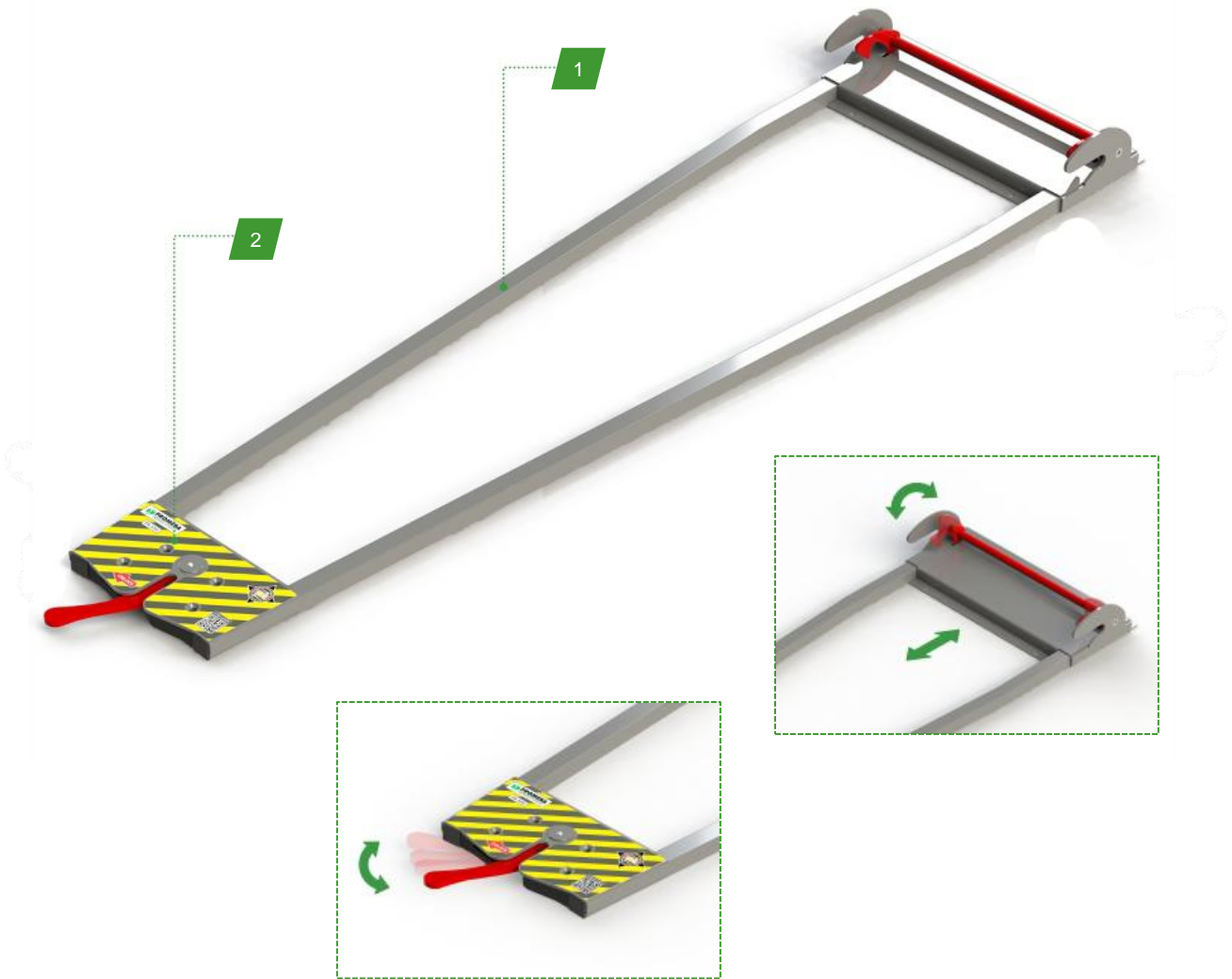

05 DESCRIPCIÓN DEL PRODUCTO

REV. 2025/08

05.1. Ficha técnica (accesorios)

Modelos	PA5351-00000	PA5500-00000
Largo	245/455mm	1700mm
Ancho	220/475mm	455mm
Alto	95mm	100mm
Peso	10kg	12kg
Carga máxima	250kg	250kg
Apto para	Universal	Universal

## 06 OPERACIÓN

REV. 2025/08

### 06.1. Transporte Y almacenamiento

Antes de transportar el producto, asegúrese de que esté correctamente embalado. Durante el transporte, fije siempre la carga. Si es necesario apilar, siga siempre el esquema que se muestra en la figura 1. Transporte la carga nivelada y siguiendo todos los preceptos y reglas para el transporte de cargas, asegurándose también que no existen riesgos de golpes o caídas durante el propio transporte.

Para desembalar el dispositivo, coloque la caja sobre una superficie plana y estable y abra con cuidado el precinto. Retire el dispositivo del interior de la caja siguiendo el esquema que se muestra en la figura 2. Conserve el embalaje original para utilizarlo en caso de cualquier otro transporte y para su almacenamiento.

Los daños en el producto causados durante el transporte y la manipulación no están cubiertos por la garantía. La reparación o sustitución de las piezas dañadas es responsabilidad del cliente.

El dispositivo debe almacenarse en un lugar fresco y seco, alejado de la luz solar directa. No debe estar en contacto con sustancias o agentes químicos que puedan causar daños y reducir sus prestaciones de seguridad.

La temperatura de almacenamiento debe de estar entre -20°C hasta 60°C.

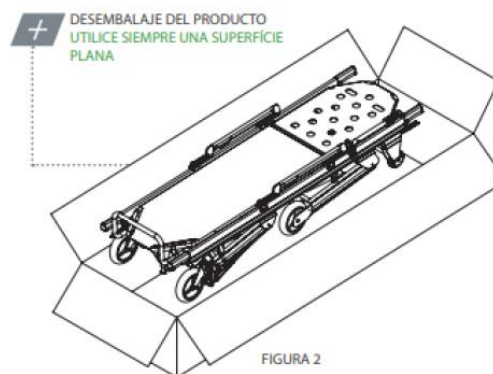
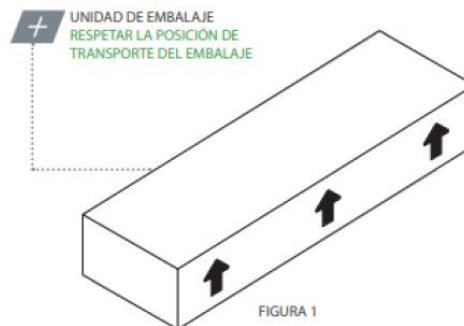

El producto no debe ser manipulado de ninguna manera (modificación, ajuste, adición, sustitución). En tales casos, se negará toda responsabilidad por cualquier mal funcionamiento o lesiones causadas por el propio producto; además, la certificación CE y la garantía del producto se considerarán nulas.

### 06.2. Preparación

Al recibir el producto:

- Verificar que el embalaje está intacto y no presenta signos de impactos, caídas y no está mojado.
- Retire el embalaje y esponga el material de modo que todos los componentes sean visibles.
- Compruebe que todos los componentes/piezas del apartado 5 estén presentes.

La camilla debe ser revisada antes de cada uso para revelar cualquier anomalía de funcionamiento y/o daños causados por el transporte y/o almacenamiento. En particular, verifique:

- Funcionalidad general del dispositivo.

## 06 OPERACIÓN

REV. 2025/08

- Limpieza del dispositivo (recuerde que la falta de limpieza puede provocar contagio de infecciones).
- Ausencia de cortes, agujeros, roturas en la estructura, incluidos los cinturones.
- Correcta fijación de todas las tuercas, pernos y tornillos.
- Correcta fijación de los cinturones a la camilla.
- Funcionamiento correcto del cierre de los cinturones.
- Estado de las partes móviles, ruedas y cinturones.
- No hay tubos ni chapas metálicas que presenten dobleces o grietas.
- La bandeja de la camilla no presenta daños ni fisuras estructurales.
- Las soldaduras están intactas, sin grietas ni roturas.
- Las ruedas están fijadas de forma segura, son estables y funcionan correctamente.
- Las ruedas están libres de suciedad o escombros
- Los frenos funcionan correctamente
- Las manetas de transporte abren, cierran y se bloquean correctamente.
- La camilla se puede transformar en silla y viceversa.
- La camilla se puede cargar y descargar de la ambulancia suavemente.
- Presencia de todo el etiquetado
- Lubricación de partes móviles.
- El vehículo está equipado con un sistema de sujeción para la camilla.

Si se cumplen las condiciones anteriores, el dispositivo puede considerarse listo para su uso; de lo contrario, debe retirarse inmediatamente del servicio y ponerse en contacto con el fabricante.

### REQUISITOS DEL VEHÍCULO

Las camillas Promeba han sido diseñadas para hacer entrar y salir pacientes del compartimento de la ambulancia. El vehículo tiene que disponer de una plataforma de carga nivelada, lo suficientemente ancha y larga para las camillas Promeba y sin obstáculos.

Para configurar la altura de la plataforma debe tener en cuenta estos dos requisitos:

- La altura de carga máxima de la camilla PC-800 es de 640mm. Si el conjunto ambulancia más soporte es más alto, se deberá de incorporar una rampa que disminuya la altura del conjunto hasta 640mm.

- Altura de carga mínima: cuando las ruedas de ataque estén colocadas sobre la plataforma y las patas delanteras toquen la plataforma, las ruedas delanteras deben estar mínimo a 5 cm del suelo (ver figura 3)



Figura 3



El incumplimiento de estos requisitos puede comportar un mal funcionamiento de apertura y cierre de las patas. Las patas pueden no bloquearse al llegar al suelo, provocando la caída del cuerpo y riesgo de lesión al operador y/o al paciente.

La medición de la plataforma de carga debe realizarse con la ambulancia colocada sobre una superficie uniforme y perfectamente horizontal y con dos operarios sentados en el compartimento del paciente (simulando una carga de aproximadamente 250 kg).

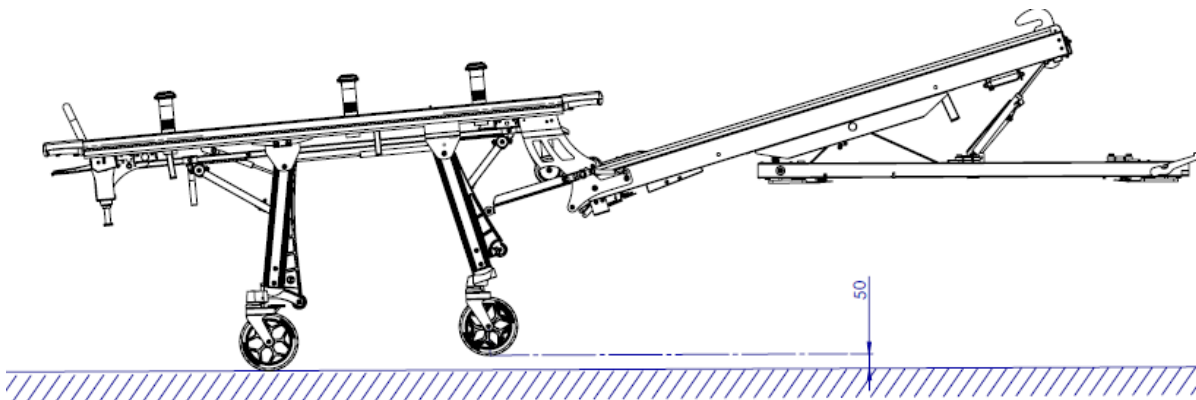
Si el vehículo está equipado con suspensiones neumáticas o hidráulicas, el ajuste de la altura de carga debe realizarse teniendo en cuenta las peores condiciones de uso y/o las condiciones operativas proporcionadas por el fabricante del vehículo. Los problemas durante el uso y/o los riesgos de seguridad asociados con dicho sistema no pueden atribuirse al fabricante.

Pruebe los procedimientos de carga y descarga con una camilla vacía antes de poner la camilla en servicio.

### 06.3. Funcionamiento

#### CIRCULACIÓN

Cuando la camilla este en circulación se deben cumplir SIEMPRE las siguientes indicaciones:

- Circule sobre un terreno plano, con sumo cuidado y evitando los baches.
- Preste mucha atención a los posibles obstáculos (agua, hielo, escombros, etc.) en el recorrido de la camilla. Si no puede dejar el camino libre de obstáculos, elija un camino alternativo.
- La camilla debe estar totalmente desplegada al circular
- Debe circular siempre con las cuatro ruedas en contacto con el suelo.
- En la posición de mandos siempre debe haber un operador debidamente capacitado.
- Respete siempre la capacidad máxima del dispositivo considerando el peso total distribuido de acuerdo con la anatomía humana y teniendo también en cuenta el peso del equipo y los accesorios. No circule en caso de que el peso no se haya distribuido correctamente.



En caso de incumplimiento de cualquiera de las indicaciones mencionadas, se le considerará plenamente responsable de todos los daños que puedan ocurrir. En tales casos, Promeba, S.L. negará toda responsabilidad por cualquier mal funcionamiento o lesiones causadas por el propio producto; además, la garantía del producto se considerará nula.

#### CARGA DE LA CAMILLA EN LA AMBULANCIA

Asegúrese de que las puertas del vehículo estén correctamente bloqueadas en posición abierta, para evitar obstáculos. Asegúrese también que la plataforma de carga está correctamente desplegada.

Durante la operación de carga:

## 06 OPERACIÓN

REV. 2025/08

1. Coloque la camilla hacia la apertura de la puerta trasera del vehículo.

2. Empújela sobre la plataforma de carga.

3. Asegúrese de que ambas ruedas de ataque estén colocadas en la plataforma de carga (posición de seguridad). Asegúrese al mismo momento que las dos ruedas delanteras están levantadas entre 4 y 6cm del suelo y accione la maneta para desbloquear las patas delanteras.

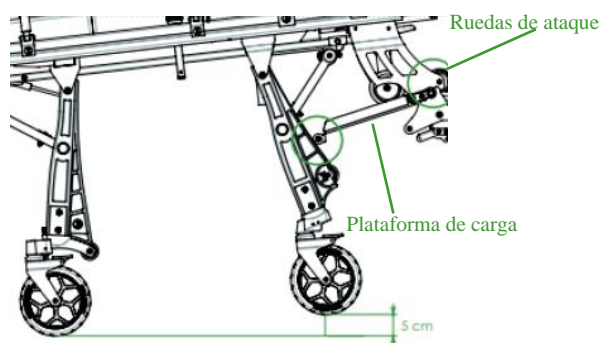

4. Empuje la camilla dentro del vehículo, manteniendo la maneta accionada para que las patas delanteras se plieguen y cierren; evite golpes fuertes de las patas delanteras contra la plataforma de carga; las patas y los mecanismos relacionados podrían resultar dañados.



Maneta desbloqueo patas delanteras

5. Introduzca la camilla en la ambulancia hasta que las patas traseras toquen la plataforma, luego levante ligeramente la camilla y siga empujando hasta que el procedimiento de carga de la camilla se termine.

6. Asegúrese de que la camilla esté bien fijada al sistema de fijación del vehículo. Se recomienda el uso de los sistemas de fijación originales Promeba, S.L. para garantizar una estabilidad óptima en todas las direcciones. Siempre que se utilicen otros sistemas de fijación, no se garantiza la seguridad y la correcta funcionalidad del dispositivo.

### DESCARGA DE LA CAMILLA DEL VEHÍCULO

Durante la operación de descarga:

1. Desbloquee la camilla de su sistema de fijación.
2. Sujete la camilla por la parte trasera y sáquela suavemente del vehículo.
3. Sujete la camilla hasta que las patas traseras se abran y bloqueen automáticamente.
4. **Antes de retirar las ruedas de ataque de la plataforma (posición segura), asegúrese de que las patas delanteras y traseras se han abierto y bloqueado correctamente** y que el suelo es estable y seguro. Si las patas no están completamente abiertas y bloqueadas, pueden plegarse accidentalmente provocando riesgo de caída del paciente y riesgo de lesiones al operador. Consulte el punto "requisitos del vehículo" en la página 18 para regular correctamente la plataforma de carga y realizar el procedimiento de descarga sin riesgo.

No accione ninguna maneta durante la descarga.



**ATENCIÓN:** Al configurar la altura de carga se considera que el vehículo se encuentra en terreno horizontal. Si al descargar la camilla esta condición no se cumple su funcionamiento podría variar ligeramente a lo previsto. En ese caso preste especial atención a que las patas traseras y delanteras estén totalmente abiertas y bloqueadas antes de extraer las ruedas de ataque de la plataforma.

## 06 OPERACIÓN

REV. 2025/08

### TRANSFORMACIÓN A SILLA

La camilla PC-800 de Promeba ha sido concebida para poder transformarse en una silla de transporte. Para ello, asegúrese que la camilla está completamente estirada, ejerza una ligera presión hacia abajo sobre el tubo transversal de la rueda de carga para aliviar la carga sobre el mecanismo de bloqueo y accione la maneta que está en la parte trasera derecha de la camilla mientras levanta el tubo transversal hasta alcanzar la posición de silla. La maneta dispone de 5 posiciones de apoyo. La posición 1 es la posición de camilla, mientras que las posiciones 2 a 5 son posiciones de la silla, de más a menos inclinación.



**ATENCIÓN:** Antes de pasar de la camilla a la silla o a una posición intermedia, baje el respaldo para evitar que la parte superior del cuerpo del paciente se incline demasiado hacia delante y le cause molestias.

### CONVERSIÓN A CAMILLA

Para convertir la silla otra vez en camilla, ejerza una ligera presión hacia arriba sobre el tubo transversal de la rueda de carga para aliviar la carga sobre el mecanismo de bloqueo, luego apriete la maneta que está en la parte trasera derecha de la camilla mientras empuja hacia abajo el tubo transversal de la rueda de carga hasta alcanzar la posición de camilla.

### REGULACIÓN DEL RESPALDO DEL PACIENTE

Informe siempre al paciente en caso de que sea necesario ajustar el respaldo. Sujete la palanca roja situada debajo de la posición de la cabeza y muévala hacia arriba y hacia abajo. El movimiento de la palanca desbloqueará el resorte de gas (ver figura de al lado) y permitirá mover el respaldo hacia arriba o hacia abajo haciendo una ligera presión con las manos.

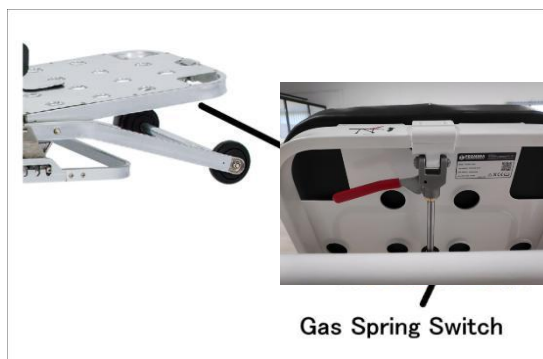

### BARANDILLAS

Las barandillas de la camilla PC-800 son muy fáciles de accionar. Para bajar la barandilla el técnico deberá de presionar la palanca roja de la foto a la vez que empuja ligeramente el conjunto hacia la parte delantera de la camilla. La barandilla se bajará suavemente.

Para subir la barandilla el técnico simplemente debe de subir y empujar la barandilla hacia la parte

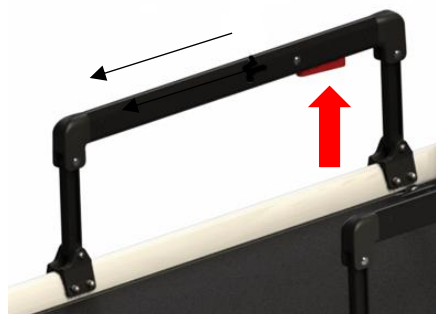

06 OPERACIÓN

REV. 2025/08

trasera de la camilla hasta que se bloquee en la posición de la imagen de la derecha.

RUEDAS

Frenos

Los frenos se pueden accionar presionando hacia abajo la pestaña que hay en la parte superior de todas las ruedas (ver figura de al lado). El sistema de frenos bloquea la rueda, inmovilizando la camilla. Para desbloquear los frenos, mueva la pestaña hacia arriba.

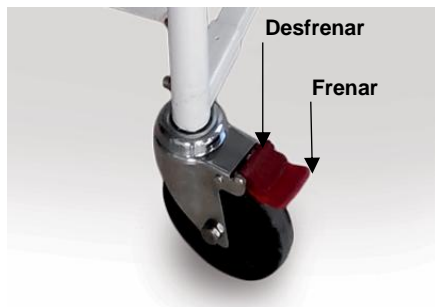

06.4. Solución de problemas

Problema	Causa	Solución
Empujando la camilla contra la plataforma de carga, las patas no se pliegan.	No se ha accionado la maneta correctamente o el mecanismo de plegado se ha roto.	Accione completamente la palanca. Si el problema no se soluciona, compruebe que la palanca activa el mecanismo de desbloqueo mirando debajo de la camilla preferiblemente sin paciente.
Durante el transporte del paciente es difícil mover la camilla.	Puede haber una obstrucción en las ruedas: los frenos todavía están bloqueados o hay algún elemento externo bloqueándolas.	Desbloquee los frenos o compruebe que no hay ningún elemento que las bloquee. Compruebe el estado de las ruedas.
Daño estructural.	Uso inadecuado u operadores no capacitados adecuadamente.	Ponga fuera de servicio la camilla inmediatamente y contacte con el servicio técnico.

## 07 MANTENIMIENTO GENERAL REV. 2025/08

### 07.1. Limpieza

Es fundamental mantener limpio el equipo para asegurar un correcto uso y durabilidad del conjunto. Se debe realizar una limpieza a fondo periódicamente, especialmente en áreas expuestas a suciedad que puedan acumular suciedad como esquinas o agujeros.

No utilice sistemas de limpieza de alta presión, ni lejía para desinfectar el producto, pueden dañarlo. En su lugar, use un desinfectante con base de hidroalcohólica, lávelo con agua y déjelo secar naturalmente o use un paño suave, no use fuentes de calor directo para secar.

El uso de compuestos de limpieza abrasivos en la camilla puede causarle daños. Utilice únicamente productos de limpieza no abrasivos como paños suaves.

Para desinfectar el colchón, retírelo de la parte superior e inferior de la camilla. Aplique desinfectante siguiendo las instrucciones del fabricante del desinfectante en cuanto al método de aplicación y el tiempo de contacto.

Para limpiar el colchón, utilice un paño suave para lavarlo con un detergente suave en agua tibia. Aclárelos con agua limpia y cuélguelos para que se sequen, o séquelos con una toalla.

El incumplimiento de las operaciones de limpieza puede conducir al riesgo de infecciones cruzadas debidas a la presencia de secreciones y/o residuos. Durante todas las operaciones de control y desinfección, el operador debe usar equipos de protección individual adecuados, como guantes, gafas, etc.

Cuando el procedimiento de limpieza incluya algún producto desinfectante, seguir atentamente las instrucciones del fabricante del producto utilizado en lo referente a la modalidad de aplicación y tiempo de contacto. Asegúrese de haber tomado todas las precauciones necesarias para garantizar que no haya riesgos de infección cruzada o contaminación de pacientes y operadores.

**ASEGÚRESE DE MANTENER LAS JUNTAS Y ÁREAS CON MOVIMIENTO LIBRES DE AGUA Y HUMEDAD. TENGA ESPECIAL CUIDADO DE NO MOJARLAS MIENTRAS LAVA LA CAMILLA.**



No realizar la correcta rutina de limpieza podría aumentar el riesgo de infección cruzada, por presencia de fluidos y/o residuos corporales.  
El operador siempre debe usar protección personal adecuada, como guantes y mascarilla, etc., durante todos los procedimientos de verificación y limpieza.

### 07.2. Lubricación y engrase

En general toda parte móvil deberá engrasarse. Nuestros productos salen de fábrica completamente engrasados y lubricados, no obstante, es posible que con el tiempo y uso del producto los elementos se desengrasen, bien por pérdida de lubricación o bien por suciedad.

Limpie y engrase periódicamente las zonas afectadas según las especificaciones del fabricante. Compruebe que no haya piezas flojas, faltantes o desgastadas.

Inspeccione periódicamente todos los elementos móviles para asegurarse que los componentes están apretados.

### 07.3. Áreas de desgaste

La inspección periódica de los componentes del sistema en busca de signos de desgaste es una medida preventiva que puede reducir las averías. Compruebe especialmente posibles fugas de lubricante, ranuras o cojinetes en mal estado. Debido al uso intenso y continuo de elementos como manetas o palancas es importante examinar periódicamente su correcto funcionamiento.

En caso que se requiera el cambio de un componente desgastado, debe ponerse en contacto con nuestro departamento comercial para obtener más información sobre el pedido de repuestos y su instalación.

La reparación o sustitución de componentes de los productos debe ser efectuada necesariamente por el personal cualificado, es decir, que haya recibido una formación por parte del Fabricante, Promeba S.L. y siempre se deben usar repuestos originales.

Promeba S.L. declina cualquier responsabilidad por cualquier daño, directo o indirecto, que sea una consecuencia de un uso inadecuado de los repuestos y/o de cualquier intervención de reparación efectuada por personas no autorizadas.

### 07.4. Programa de mantenimiento

Aunque la frecuencia de los controles está determinada por factores como las prescripciones legales, el tipo de uso, la frecuencia de uso, las condiciones ambientales durante el uso y el almacenamiento, a continuación se detalla una recomendación sobre el mantenimiento que el equipo de tener para un correcto funcionamiento durante toda su vida útil.

Todas las actividades de mantenimiento y revisión deben registrarse y documentarse con los informes de intervención técnica correspondientes, y la documentación deberá mantenerse al menos durante 10 años a partir del final de vida útil del producto y deberá ponerse a disposición de las Autoridades competentes y/o del Fabricante, cuando la soliciten.

Resumen de mantenimiento	A cada uso	Cuando sea necesario	Cada mes	Cada año	Cada 4 años
Desinfectar	X				
Limpiar		X			
Inspeccionar	X	X			
Lubricar		X		X	
Reemplazar muelles				X	
Reemplazar ruedas					X

Tanto para el procedimiento de desinfección como para el de limpieza, se debe de seguir el punto 7.1 de este manual.

Durante el procedimiento de inspección, que se debe realizar después de cada uso, se deben de realizar las siguientes tareas:

- Comprobar que estén presentes todos los componentes.

**07 MANTENIMIENTO GENERAL** *REV. 2025/08*

- Comprobar la integridad del dispositivo, es decir, que no hay roturas, grietas, agujeros ni cortes.
- Comprobar el desgaste del producto siguiendo el apartado 7.3 del presente manual.
- Comprobar que las partes móviles se deslizan correctamente.
- Comprobar que los accesorios previstos estén presentes e intactos y que funcionen correctamente.
- Para algunas condiciones de uso, debido a vibraciones o impactos, determinados elementos pueden perder su par de apriete o propiedades de fijación. Revise periódicamente que no haya elementos sueltos, especialmente en las partes móviles. Inspeccione las conexiones mecánicas que puedan existir. Tenga en cuenta y respete siempre los pares de apriete recomendados.

08 RECAMBIOS

REV. 2025/08

Para solicitar un repuesto indicar:

- Número y descripción del conjunto en el que se encuentra la pieza necesaria (ver tabla)
- Señalar la pieza del dibujo, o la zona donde se encuentra.

Siguiendo estas indicaciones, nuestro departamento comercial le facilitará un plano detallado del conjunto para que pueda especificar la referencia del recambio requerido.

Nº	DESCRIPCIÓN DEL COMPONENTE	Nº	DESCRIPCIÓN DEL COMPONENTE
1	CINTURONES	6	CONJUNTO RUEDAS TRASERAS CON FRENO
2	COLCHÓN (ESPALDA)	7	CONJUNTO RUEDAS DELANTERAS
3	COLCHÓN (PIES)	8	SUFRIDERA CARGA CAMILLA
4	BARANDILLAS ABATIBLES	9	RUEDAS DE CARGA
5	PORTASUEROS	10	CONJUNTO CAMILLA - SILLA

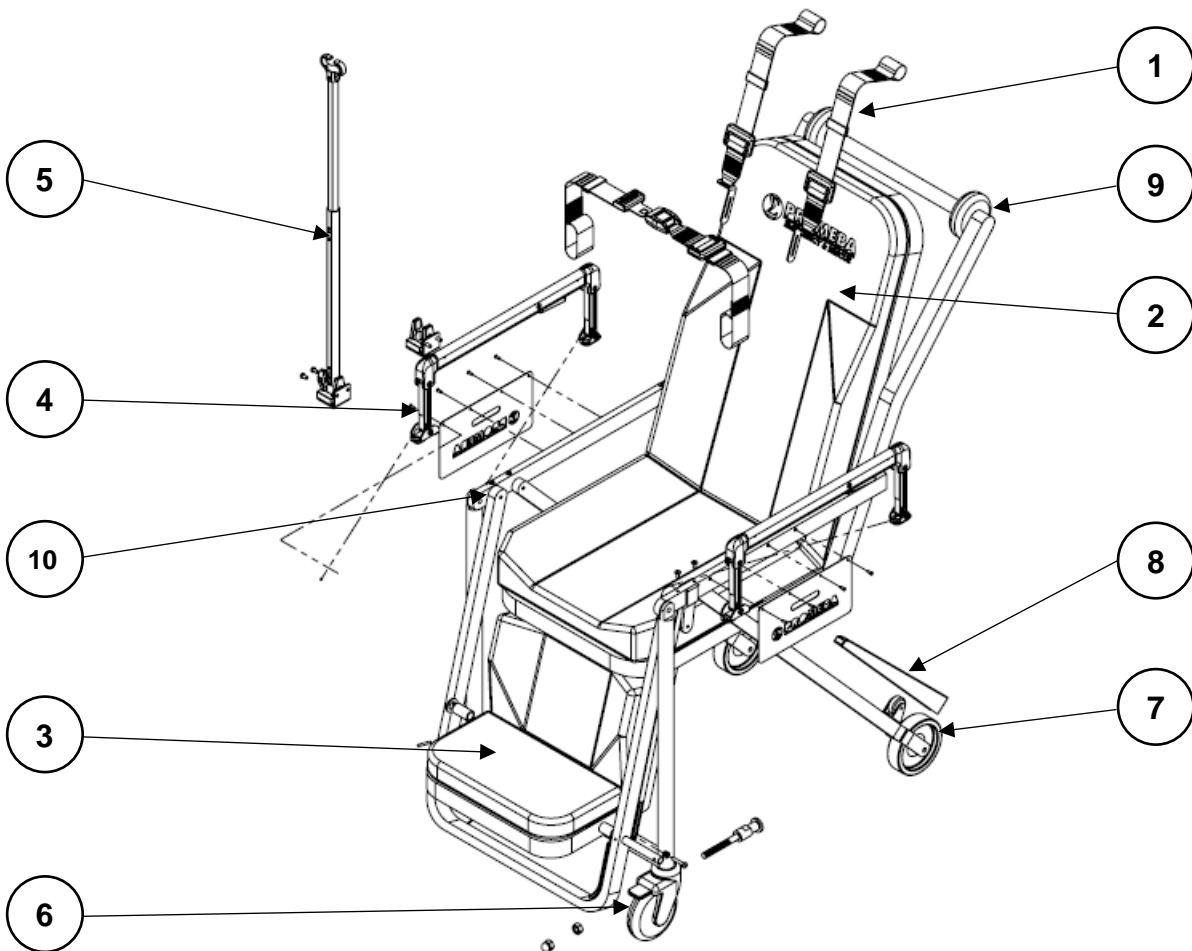





## 11 AVISOS LEGALES

REV. 2025/08

- Es posible que este documento contenga imprecisiones técnicas o errores tipográficos.
- Periódicamente se efectúan cambios en la información aquí contenida; dichos cambios se incorporaran en nuevas ediciones de la publicación.
- Promeba, S.L. se reserva el derecho a realizar, si lo considera oportuno, cualquier modificación o mejora en los productos que se describen en esta publicación.
- Promeba, S.L. puede tener patentes o solicitudes de patentes pendientes que aborden temas descritos en este documento. La posesión de este documento no confiere ninguna licencia sobre dichas patentes.
- La información contenida en este documento no afecta ni cambia las especificaciones o garantías del producto de Promeba, S.L.
- Ninguna parte de este documento deberá regir como licencia explícita o implícita o indemnización bajo los derechos de propiedad intelectual de Promeba, S.L. o de terceros.
- Toda la información contenida en este documento se ha obtenido en entornos específicos y se presenta como ilustración. Los resultados obtenidos en otros entornos operativos pueden variar.
- Promeba, S.L. puede utilizar o distribuir la información que le suministre el cliente de la forma que crea oportuna, sin incurrir en ninguna obligación con el cliente.

## 12 GARANTÍA DE PRODUCTO

REV. 2025/08

Promeba, S.L. garantiza que sus productos han pasado satisfactoriamente todos los controles de calidad establecidos, tanto funcionales, como materiales. La duración de la garantía es de 2 años a partir de la fecha de compra del producto.

Esta garantía tendrá validez solamente cuando se presente con la factura original o comprobante de compra (indicando la fecha de compra, modelo y el nombre del distribuidor) junto con el producto defectuoso durante el periodo que cubre la garantía. Promeba, S.L. se reserva el derecho a no ofrecer el servicio de garantía gratuito si no se presentan los documentos indicados o si la información que los mismos contienen es incompleta o ilegible.

1. Esta garantía no será de aplicación si el nombre del modelo o el número de serie del producto ha sido alterado, borrado, ha desaparecido o resulta ilegible.

2. Esta garantía no cubre los gastos de transporte ni los riesgos derivados del transporte de su producto a y desde Promeba, S.L.

3. Esta garantía no cubre ninguno de los supuestos siguientes:

- a. Mantenimiento periódico y reparación o sustitución de piezas derivado del uso y desgaste normales.
- b. Material fungible (componentes que se prevé necesiten recambios periódicos durante la vida del producto, tales como baterías no recargables, bombillas, etcétera).
- c. Daños o defectos derivados del uso, funcionamiento o tratamiento del producto indebidos y no por causa de un uso normal del producto.
- d. Daños derivados de:
  - i. Uso indebido, incluido:
    - a. El tratamiento que derive en daños o cambios físicos, superficiales o de apariencia del producto.
    - b. La instalación, utilización o almacenamiento del producto de manera que no respete las

instrucciones descritas por Promeba, S.L.

- c. El mantenimiento del producto de manera que no respete las instrucciones de Promeba, S.L. para su debido mantenimiento.
- d. La instalación o utilización del producto de manera que no respete las normas técnicas o de seguridad del país donde es usado o instalado.
- ii. Utilización de componentes no proporcionados con el producto o instalación incorrecta de partes accesorias no testadas anteriormente.
- iii. Estados o defectos del sistema en el que se usa o se incorpora el producto con la excepción de otros productos Promeba, S.L. diseñados para su uso con el producto.
- iv. Utilización del producto con accesorios, unidades periféricas y otros productos de un tipo, condición o normas no establecidas por Promeba, S.L.
- v. El fabricante o distribuidor será el único responsable en decidir el envío de las piezas para su reparación, o bien la sustitución del producto en su totalidad. En ningún caso se enviarán operarios para dicha reparación o sustitución del producto.

Excepto en los casos mencionados más arriba, Promeba, S.L. no otorgará garantías con relación al producto, el funcionamiento, la precisión, la fiabilidad o la adaptabilidad a una finalidad del equipo lógica o de otro tipo. Si esta excepción no es lícita o contemplada por la ley vigente, Promeba, S.L. limitará o excluirá sus garantías sólo en la medida en que la ley vigente lo permita.

La única obligación por parte de Promeba, S.L. en relación con esta garantía es reparar o sustituir las piezas sujetas a los términos y condiciones de esta garantía. Promeba, S.L. no es responsable de la pérdida o daño de productos, esta garantía u otros, incluyendo pérdida económica o daños no evaluables; el precio pagado por el producto; pérdida de beneficios, ingresos, información, usufructo o utilización del

## 12 GARANTÍA DE PRODUCTO

REV. 2025/08

producto o de productos asociados o pérdida o daños indirectos, accidentales o críticos.

Esta cláusula se refiere a si la pérdida o daños es debida a deterioro o inoperatividad del producto asociado por defectos o indisponibilidad de Promeba, S.L., que ha causado un tiempo de inactividad, la pérdida del tiempo del usuario o una interrupción del negocio.

En los casos en los que la ley prohíba o limite estas exclusiones de responsabilidad, Promeba, S.L. excluirá o limitará su responsabilidad sólo en la medida en la que la ley vigente lo permita. Por ejemplo, hay países que prohíben la exclusión o limitación de daños provocados por negligencia, negligencia temeraria, falta deliberada, fraude y actos similares. La responsabilidad de Promeba, S.L. en esta garantía no excederá, en ningún caso, el precio pagado por el producto, pero si la ley vigente permite únicamente limitaciones de responsabilidades mayores, éstas se aplicarán.



Todos los derechos reservados. Reservado el derecho a modificaciones sin previo aviso.  
Promeba, S.L. no se considera responsable de los daños causados por la falta o la inexactitud de la información aquí mencionada.

*All rights reserved. Variations can be done without notice.  
Promeba, S.L. is to be considered not responsible for damages caused by the lack or the wrongness of the information here mentioned.*

SCAN QR CODE



Productos Metálicos del Bages, SL

Ctra C-16 Km 59.5 · 08650 Sallent (Barcelona) · SPAIN

T. 93 837 12 00

[promeba@promeba.com](mailto:promeba@promeba.com) · [www.promeba.com](http://www.promeba.com)