



**MANUAL DE INSTRUCCIONES**  
**CAMILLA FUNERAL**

REV. 2025/06

01	MODELOS.....	3
01.1	Productos.....	3
01.2	Accesorios.....	3
02	INTRODUCCIÓN.....	4
02.1	Utilización del manual.....	5
02.2	Leyenda de símbolos.....	4
02.3	Atención al cliente.....	5
02.4	Vida útil.....	5
02.5	Eliminación.....	5
02.6	Normativa aplicable.....	5
02.7	Etiquetado.....	6
03	USO PREVISTO.....	7
03.1	Finalidad prevista.....	7
03.2	Contraindicaciones y efectos adversos.....	7
03.3	Requisitos físicos de los operadores.....	7
04	ADVERTENCIAS.....	8
04.1	Advertencias generales.....	8
04.2	Advertencias específicas.....	10
04.3	Riesgos residuales.....	11
05	DESCRIPCIÓN DEL PRODUCTO.....	12
05.1	Partes principales.....	12
05.2	Ficha técnica.....	13
05.3	Partes principales (accesorios).....	14
05.4	Ficha técnica (accesorios).....	17
06	OPERACIÓN.....	18
06.1	Transporte y almacenamiento.....	18
06.2	Preparación.....	18
06.3	Funcionamiento.....	20
06.4	Solución de problemas.....	25
07	MANTENIMIENTO GENERAL.....	26
07.1	Limpieza.....	26
07.2	Lubricación.....	26
07.3	Áreas de desgaste.....	26
07.4	Programa de mantenimiento.....	27
08	RECAMBIOS.....	28
09	REGISTRO DE FORMACIÓN.....	28
10	REGISTRO DE MANTENIMIENTO.....	28
11	AVISOS LEGALES.....	28
12	GARANTÍA DE PRODUCTO.....	28

**01.1. Productos**

REFERENCIA	CÓDIGO UDI	DESCRIPCIÓN COMERCIAL
PC9057-00000	8436601871015	CARRO CAMILLA FUNERAL SERIE 905/7
PC9157-00000	8436601871022	CAMILLA FUNERAL PC-915/7 CON ALTURA REGULABLE
PC9457-00000	8436601871718	CARRO CAMILLA FUNERAL PC-945/7 (ALT CARGA 73)
PC9257-00000	8436601871756	CARRO CAMILLA FUNERAL (ANCHO 50)

**01.2. Accesorios**

REFERENCIA	CÓDIGO UDI	DESCRIPCIÓN COMERCIAL
PA5351-00000	8437001519941	CONJUNTO CIERRE 3 PUNTOS PA-5351
PA5352-00000	8437001519958	CONJUNTO CIERRE 3 PUNTOS PA-5352
PA5500-00000	8437001519965	CONJUNTO CIERRE UNIVERSAL PA-550

## 02 INTRODUCCIÓN

REV. 2025/06

### 02.1. Utilización del manual

El manual proporciona instrucciones de uso y mantenimiento del producto, así como aspectos técnicos, funcionamiento, repuestos y seguridad.









Se recomienda antes de poner en funcionamiento el producto, se lea detenidamente este manual independientemente del nivel de experiencia adquirido en el pasado con dispositivos similares, para evitar deterioros a causa de una mala utilización.

No pierda este documento. Debe estar accesible a cualquier consulta que pudiera surgir por parte del personal sanitario. En caso de instrucciones de uso relacionadas con otro producto que no sea el producto recibido, es necesario ponerse inmediatamente en contacto con el fabricante antes de utilizar el producto.

Recuerde, un buen uso y mantenimiento son necesarios para el buen funcionamiento del producto.

Cada producto lleva incorporada una etiqueta adhesiva identificativa con el número de serie y el modelo. Conserve estos números para poderlos indicar al distribuidor en caso necesario.

### 02.2. Leyenda de símbolos

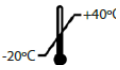
SÍMBOLO	EXPLICACIÓN / DESCRIPCIÓN
	Símbolo FABRICANTE. Este símbolo va acompañado del nombre y dirección del fabricante, adyacente al símbolo (PRODUCTOS METÁLICOS DEL BAGES S.L., Ctra. C-16 Km 59,5, 08650 Salent (Barcelona)).
	Indica el número de referencia del fabricante para poder identificar el producto sanitario. PROMEBA, S.L. utiliza este símbolo para establecer cada referencia interna para cada configuración y variante comercial.
	Indica el número de serie del fabricante para poder identificar un producto sanitario específico.
	Indica la fecha de fabricación. El símbolo debe ir acompañado de una fecha de fabricación (aaaa-mm), adyacente al símbolo.
	Símbolo para el Código de Identificación Única o Device Identifier
	Símbolo "Consúltense las instrucciones de uso o instrucciones de funcionamiento".
	Símbolo "precaución". Este símbolo se coloca para advertir sobre la necesidad de que el usuario consulte información precautoria en las instrucciones de funcionamiento.
	Símbolo "Precaución". Para una advertencia general
	Peligro: "Aplastamiento de manos"
	Indica los límites de temperatura. Los límites superior e inferior de temperatura se deben indicar adyacente a las líneas horizontales.

## 02 INTRODUCCIÓN

REV. 2025/06

### 02.3. Atención al cliente

Para obtener información sobre la interpretación correcta del manual de instrucciones, el uso, el mantenimiento, la instalación y la restauración del producto, comuníquese con el servicio de atención al cliente de Promeba T. 93 837 12 00, móvil: +34 608 15 31 93, correo electrónico: promeba@promeba.com o escriba a PROMEBA, S.L. - Ctra C-16 Km 59.5 · 08650 Sallent (Barcelona) · SPAIN.

Siempre que quiera comunicar cualquier asunto relacionado con un producto, se le pedirá la referencia del producto (**REF**) y el número de serie (**SN**). Se recomienda encarecidamente conservar la etiqueta que contiene esta información y que se encuentra en el embalaje original del producto.

### 02.4. Vida útil

**Si se usa como se describe en las siguientes instrucciones, este dispositivo tiene una vida útil de 10 años a partir de la fecha de compra.**

Esta vida útil puede extenderse con revisiones anuales realizadas por el fabricante, que utiliza técnicos internos y externos especializados y autorizados.

En caso de que no se realicen estas revisiones anuales, el dispositivo debe ser eliminado de acuerdo con la información del párrafo 02.5 y se debe notificar al fabricante.

Únicamente el fabricante o un centro autorizado pueden extender la vida útil del dispositivo, en el caso de que este cumpla los requisitos de seguridad.

Promeba, S.L. no aceptará ninguna responsabilidad por el funcionamiento incorrecto o los daños causados por el uso de dispositivos que no hayan sido revisados por el fabricante o centro autorizado, o que hayan excedido la vida útil máxima permitida.

### 02.5. Eliminación

Cuando los dispositivos ya no sean aptos para su uso, si no han sido contaminados por ningún agente en particular, pueden eliminarse como residuos sólidos normales; de lo contrario, siga las normas de eliminación vigentes.

### 02.6. Normativa aplicable







REFERENCIA	TÍTULO DEL DOCUMENTO
Directiva 2001/95/CE	Seguridad de los productos: normas generales
EN 1789:2007+A2:2014	Vehículos de transporte sanitario y sus equipos. Ambulancias de carretera.
UNE-EN 1865-1:2012	Equipos para el transporte de pacientes utilizados en ambulancias de carretera. Parte 1: Especificaciones para

sistemas de camillas en general y equipos para el transporte de pacientes.



Como distribuidor o usuario final de los productos fabricados y/o comercializados por Promeba, S.L., está estrictamente obligado a conocer las disposiciones legales vigentes en el país de destino de las mercancías, aplicable a los dispositivos que se subministrarán (incluidas las reglamentaciones relativas a especificaciones técnicas y / o requisitos de seguridad) y, por tanto, comprender los requisitos necesarios para asegurar el cumplimiento de los propios productos con todos los requisitos legales del territorio.

### 02.7. Etiquetado

Cada producto incorpora una etiqueta de identificación, colocada en el propio dispositivo y/o en el embalaje original del producto. Nunca debe quitarse ni cubrirse. Esta etiqueta incluye los datos de identificación del fabricante () , el código / referencia () del producto, la fecha de fabricación () , el número de serie () , el código UDI-PI () y el distintivo CE () . Debe conservar esta etiqueta para que pueda informar al distribuidor si es necesario.

**PROMEBA**  
**Productos Metálicos del Bages, S.L.**  
 Ctra. C-16 km. 59,5 - 08650 - SALLENT - BARCELONA (SPAIN)

CE MD

Rev. 2021/08  
 +40°C  
 -20°C

**REF** **PC9057-00000**

**2024-39**

**SN** **0155/39/24/001**

**UDI** **(01)08436601871015(11)240924(21)01553924001**



El código UDI-PI se compone de los siguientes campos:

- (01)08436601871015: código UDI del producto.
- (11)240924: proporciona información sobre la fecha de liberación del lote siguiendo el formato *aammdd*, donde *aa* es el año de liberación, *mm* es el mes y *dd* es el día.
- (21)01553924001: identifica el número de serie del producto proporcionando información sobre el número de orden de fabricación (0155) incluyendo también la semana (3924) i un número correlativo en función de las unidades que se ha producido en aquella of (001).

## 03 USO PREVISTO

REV. 2025/06

### **03.1. Finalidad prevista**

La familia de productos CAMILLA FUNERAL está concebido para cargar y transportar cuerpos con el menor esfuerzo posible en entornos exteriores, incluyendo el transporte en vehículo fúnebre.

### **03.2. Contraindicaciones y efectos adversos**

No se han detectado contraindicaciones o efectos adversos derivadas del análisis clínico de la familia de productos CAMILLA FUNERAL.

### **03.3. Requisitos físicos de los operadores**

Las camillas fúnebres Promeba están destinados exclusivamente a uso profesional. Cada operador debe estar formado para transportar a los cuerpos de forma segura y eficiente. No permita que personas no capacitadas ayuden durante el uso del producto, ya que pueden causar lesiones a otras personas o a sí mismas. Se prevé que el dispositivo sea usado por personal técnico de transporte fúnebre que tenga conocimientos y experiencia con el transporte de pacientes.

Los usuarios deben ser capaces de levantar y manipular con seguridad el peso del conjunto constituido por la camilla, el cuerpo y cualquier otro equipo utilizado con el dispositivo.

Para las técnicas de carga del cuerpo, para cuerpos particularmente pesados, para intervenciones en terrenos escarpados o en circunstancias particulares e inusuales, se recomienda la presencia de varios operadores (no solo 1 como se prevé en condiciones estándar).

Los operadores deben poder evaluar cualquier anomalía del sistema / conjunto comunicando el problema a los responsables e interrumpiendo el uso de los dispositivos en caso que sea necesario para garantizar la seguridad del paciente.



Se deben considerar las capacidades de los distintos operadores antes de determinar su papel.

### 04.1. Advertencias generales

1. El producto debe ser utilizado únicamente por personal capacitado, que haya asistido a una formación específica para este dispositivo y no para productos similares.
2. Establecer un programa de mantenimiento y de controles periódicos e identificar un encargado de referencia. El sujeto que se encarga del mantenimiento ordinario del dispositivo debe garantizar los requisitos básicos que prevé el fabricante en estas instrucciones para el uso. Se recomienda que el sujeto verifique al menos cada 6 meses si hay manuales de usuario actualizados disponibles o si hay algún cambio relacionado con su producto. Esta información está disponible gratuitamente en el sitio web <http://promeba.com/>.
3. Todas las actividades de mantenimiento deben registrarse y documentarse con los informes de intervención técnica relacionados y la documentación deberá mantenerse al menos durante 10 años a partir del final de vida útil del dispositivo y deberá ponerse a disposición de las Autoridades competentes y/o del fabricante, cuando la soliciten.
4. Promeba, S.L. está siempre a su disposición para planificar formaciones de productos.
5. Antes de realizar cualquier tipo de operación en el producto (formación, instalación, uso), el operador debe leer atentamente las instrucciones adjuntas, prestando especial atención a las precauciones de seguridad y a los procedimientos a seguir para su instalación y uso correcto.
6. Si las instrucciones pertenecen a otro dispositivo y no al dispositivo recibido, informe al fabricante inmediatamente y evite el uso del dispositivo.
7. En caso de dudas sobre la correcta interpretación de las instrucciones, póngase en contacto con Promeba, S.L. para cualquier aclaración necesaria.
8. No permita que personas no formadas ayuden durante el uso del dispositivo, ya que podrían causar daños al paciente o a sí mismos.
9. Antes de cada uso del dispositivo, se debe verificar el perfecto estado de funcionamiento del dispositivo como se especifica en el manual de instrucciones. Si se detectan daños o anomalías que puedan influir de alguna manera en el correcto funcionamiento y la seguridad del dispositivo y/o del usuario, el dispositivo debe retirarse inmediatamente del servicio y ponerse en contacto con el fabricante.
10. Si se detecta algún fallo o funcionamiento incorrecto del dispositivo, se debe sustituir inmediatamente por un artículo similar para que los procedimientos habituales estén garantizados sin ninguna interrupción.
11. Se prohíbe el uso del dispositivo de cualquier forma distinta a la descrita en este manual.
12. No altere ni modifique de ninguna manera el producto; cualquier interferencia de este tipo podría causar fallos de funcionamiento y lesiones al operario.

13. El producto no debe ser manipulado de ninguna manera (modificación, ajuste, adición, sustitución). En tales casos, se negará toda responsabilidad por cualquier mal funcionamiento o lesiones causadas por el propio producto; además, la garantía del producto se considerará nula.
14. Usar solo componentes/repuestos y/o accesorios originales o aprobados por PROMEBA para efectuar todas las operaciones sin causar alteraciones o modificaciones en el dispositivo; de lo contrario, se declina cualquier responsabilidad por el funcionamiento
15. Asegúrese de que se toman todas las precauciones necesarias para evitar los peligros que pueden surgir como resultado del contacto con sangre o fluidos corporales.
16. Registre y almacene con estas instrucciones: número de lote, lugar y fecha de compra, primera fecha de uso, fecha de verificación, nombre de los usuarios y cualquier comentario.
17. Durante el uso del dispositivo, se debe garantizar la asistencia de personal cualificado.
18. El producto no debe exponerse, ni entrar en contacto con fuentes térmicas de combustión y con agentes inflamables, sino que debe almacenarse en un lugar seco, fresco, protegido contra la luz y los rayos del sol.
19. Almacene y transporte el dispositivo en su embalaje original.
20. No almacenar el producto debajo de otros materiales más o menos pesados, que pueden dañar la estructura del producto.
21. Atención: las pruebas de laboratorio, las pruebas de posproducción y los manuales de instrucciones no siempre pueden considerar todos los escenarios posibles de uso. Esto significa que en algunos casos el rendimiento del producto podría ser notablemente diferente de los resultados obtenidos hasta la fecha. Las instrucciones se actualizan continuamente y están bajo estricta vigilancia de personal totalmente calificado con la formación técnica adecuada.
22. Como distribuidor o usuario final de productos fabricados y/o comercializados por Promeba, S.L., es estrictamente necesario que tenga un conocimiento básico de cualquier requisito legal existente en el país de destino final de la mercancía que se aplique a los dispositivos contenidos en este suministro (incluidas las leyes y normas relativas a especificaciones técnicas y/o requisitos de seguridad) y, por lo tanto, también está estrictamente obligado a tener los conocimientos necesarios para garantizar todos los aspectos relacionados con la total conformidad de los productos con la normativa del territorio correspondiente.
23. Notifique de inmediato a Promeba, S.L. con respecto a las revisiones que deba realizar el fabricante para garantizar la conformidad del producto con las especificaciones legales del territorio (incluidas las que resulten de reglas y/o normas de otra naturaleza).
24. Actúe con el debido cuidado y diligencia, y contribuya a asegurar la conformidad con los requisitos generales de seguridad de todos los dispositivos comercializados en el territorio, proporcionando a los usuarios finales toda la información necesaria

para realizar los controles periódicos de sus dispositivos, según se especifica en el manual de usuario.

25. Contribuya activamente a los controles de seguridad de los productos vendidos, comunicando cualquier información relevante de análisis de riesgos tanto al fabricante como a las autoridades competentes para que se puedan tomar las medidas necesarias con prontitud.

26. Sea consciente de que, en caso de incumplimiento de los requisitos mencionados anteriormente, se le considerará plenamente responsable de todos los daños que puedan ocurrir. Por lo tanto, renunciamos expresamente a cualquier responsabilidad y/u obligación por el incumplimiento de las presentes "Disposiciones reglamentarias".

27. Seguir los procedimientos y los protocolos internos aprobados por su organización.

#### **04.2. Advertencias específicas**

1. Utilice solo accesorios/repuestos que sean originales o aprobados por Promeba, S.L. al realizar cualquier operación para no causar ninguna alteración o modificación en el dispositivo, de lo contrario no asumimos ninguna responsabilidad por el correcto funcionamiento o daño resultante del dispositivo al operador y la garantía se considerará nula.

2. Respete siempre la capacidad máxima del dispositivo, como se indica en este manual de usuario. La capacidad de carga máxima significa el peso total distribuido de acuerdo con la anatomía humana. Al determinar la carga del peso total sobre el producto, el operador debe considerar el peso del cuerpo, el equipo y los accesorios. Además, el operador debe considerar que las dimensiones generales del cuerpo no reducen la funcionalidad del dispositivo.

3. Dentro del coche fúnebre, coloque y ajuste el dispositivo teniendo cuidado de no obstruir otras partes u otros equipos. Se recomienda no abrir el equipo dentro de la ambulancia, sino realizarlo en el exterior del vehículo.

4. Nunca deje al cuerpo desatendido en el dispositivo.

5. No use lejía para desinfectar el producto. Use un desinfectante con base hidroalcohólica y lave con agua.

6. El dispositivo y todos sus componentes, después del lavado, deben dejarse secar completamente antes de guardarlos. No usar secadoras para secar el dispositivo.

7. Evite el contacto con objetos afilados.

8. No utilice el dispositivo si está perforado, deformado o con signos de pérdida de integridad.

9. No opere en caso de que el peso no se haya distribuido correctamente.

10. La condensación, el agua, el hielo y las acumulaciones de polvo pueden afectar el correcto funcionamiento del dispositivo, haciéndolo impredecible.

11. Inmovilizar siempre el cuerpo al menos con los cinturones suministrados por el fabricante durante cualquier movimiento de la camilla, incluida la carga y descarga al coche fúnebre.
12. No use el dispositivo como soporte para trepar o apoyarse y llegar a puntos elevados del vehículo. El producto puede dañarse y el técnico puede sufrir daños.
13. Las actividades de desinfección deben ser realizadas de conformidad con los parámetros de ciclo validados, indicados en las normas técnicas específicas.
14. Promeba S.L. no se hace responsable en caso de utilizar cierres distintos de los autorizados o que sean incompatibles con el modelo utilizado.
15. No sobrepase la capacidad máxima permitida por la camilla. Sobrepasarla puede causar deformaciones al producto o daños al operador.
16. Usar siempre ambas manos para transportar la camilla para evitar el riesgo de volcado.
17. Prestar plena atención al equipo y al cuerpo durante la realización del servicio.
18. Preste mucha atención a los posibles obstáculos (agua, hielo, grava, etc.) en el recorrido de la camilla, ya que podrían provocar la pérdida de equilibrio del operador y comprometer el correcto funcionamiento del dispositivo. Si no puede dejar el camino libre de obstáculos, elija un camino alternativo.
19. Para pendientes o escalones mayores a 10 mm, el dispositivo debe elevarse, teniendo cuidado de agarrarse de la estructura y no de la plataforma.
20. La instalación incorrecta de la rampa de carga puede causar daños estructurales y consecuentes lesiones en las soldaduras de las patas delanteras.
21. La instalación incorrecta de la rampa de carga puede provocar un funcionamiento no deseado del dispositivo y causar daños al operador.
22. Sustituya las ruedas por piezas originales y, en caso de que no se pueda, detener el dispositivo.

### **04.3. Riesgos residuales**

Los riesgos residuales que se enumeran a continuación se han identificado únicamente con referencia al uso previsto del dispositivo:

1. La operación realizada por personal no cualificado, podría provocar daños al personal que realiza la operación o a terceros.
2. Los procedimientos de desinfección inadecuados pueden generar riesgo de contaminación cruzada.
3. Si el dispositivo no está bloqueado en el sistema de fijación o no está colocado correctamente podría resultar en movimientos bruscos y peligrosos, que podrían causar daños a los operadores.
4. La apertura parcial de las patas puede provocar que la camilla caiga al suelo. Asegúrese de que las patas estén correctamente bloqueadas antes de cualquier manipulación y de que los pistones estén completamente extendidos y estables.

05 DESCRIPCIÓN DEL PRODUCTO REV. 2025/06

05.1. Partes principales

PC9057-00000 CARRO CAMILLA FUNERAL SERIE 905/7

PC9157-00000 CAMILLA FUNERAL PC-915/7 CON ALTURA REGULABLE

PC9457-00000 CARRO CAMILLA FUNERAL PC-945/7 (ALT CARGA 73)

PC9257-00000 CARRO CAMILLA FUNERAL (ANCHO 50)

Nº	DESCRIPCIÓN DE LOS COMPONENTES	Nº	DESCRIPCIÓN DE LOS COMPONENTES
1	Litera extraíble	7	Maneta amarilla desbloqueo patas delanteras
2	Cinturones	8	Maneta roja desbloqueo patas traseras
3	Patas delanteras	9	Manetas telescópicas
4	Patas traseras	10	Ruedas de ataque
5	Frenos	11	Anclaje 10G
6	Bloqueo ruedas traseras		

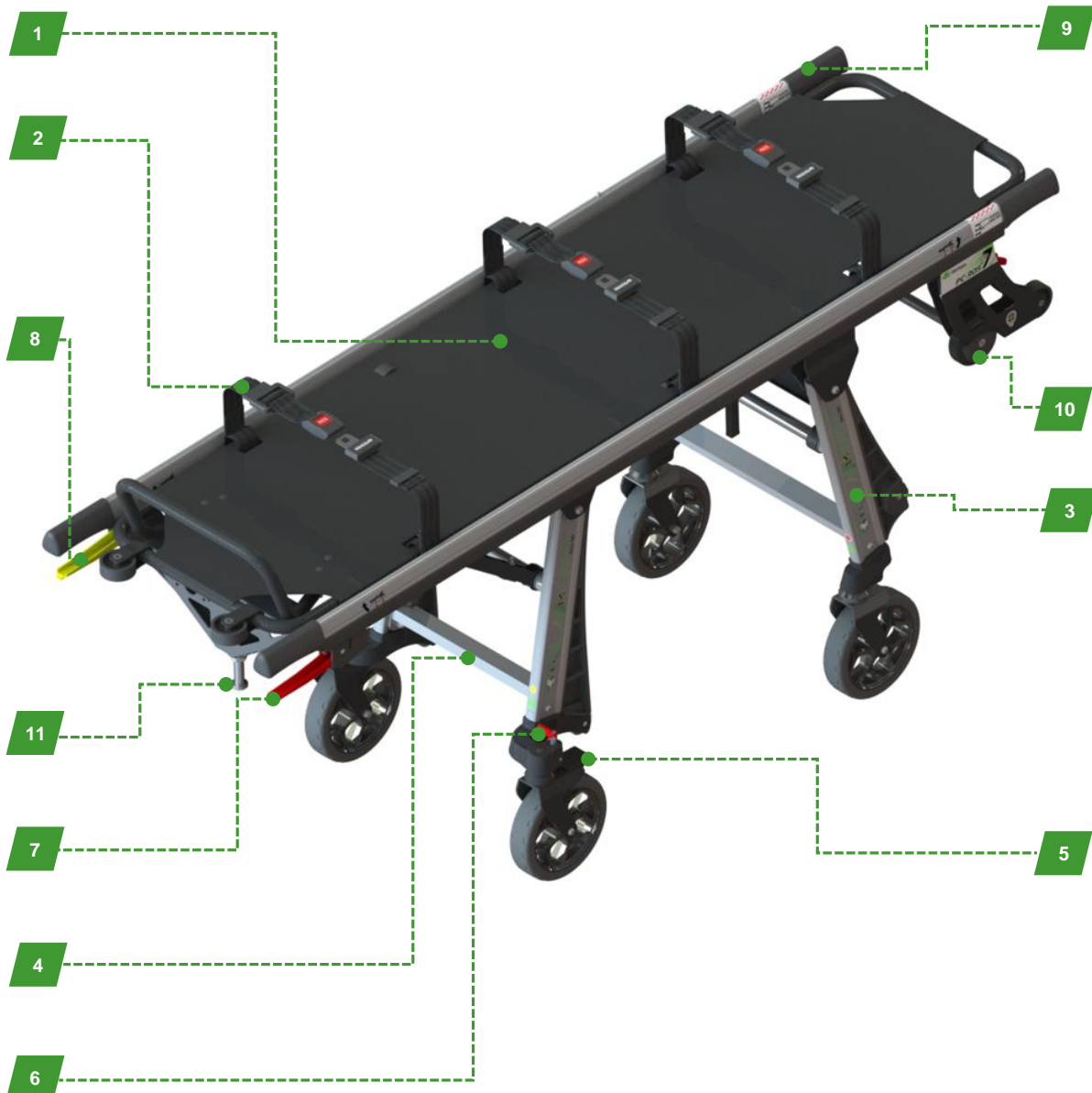

### 05.2. Ficha técnica

Modelos	PC9057-00000	PC9157-00000	PC9457-00000	PC9257-00000
Largo	1935 mm	1935 mm	1935 mm	1930 mm
Ancho	570 mm	570 mm	570 mm	500 mm
Alto	960 mm	960 mm	1100 mm	915 mm
Peso	51 Kg	51 Kg	54 Kg	48 Kg
Carga máxima	250 Kg	250 Kg	250 Kg	250 Kg
Color	Gris	Gris	Gris	Gris
Øruedas	Ø 200 mm	Ø 200 mm	Ø 200 mm	Ø 200 mm
Altura de carga	560 mm	490 / 530 mm	730 mm	580 mm
Altura regulable	NO	SÍ	NO	NO

**05.3. Partes principales (accesorios)**

PA5351-00000 CONJUNTO CIERRE 3 PUNTOS PA-5351	
Nº	DESCRIPCIÓN DE LOS COMPONENTES
1	Maneta ergonómica de desbloqueo
2	Adhesivo texturado antideslizante
3	Estructura tubular. Cierre adaptable a cualquier camilla

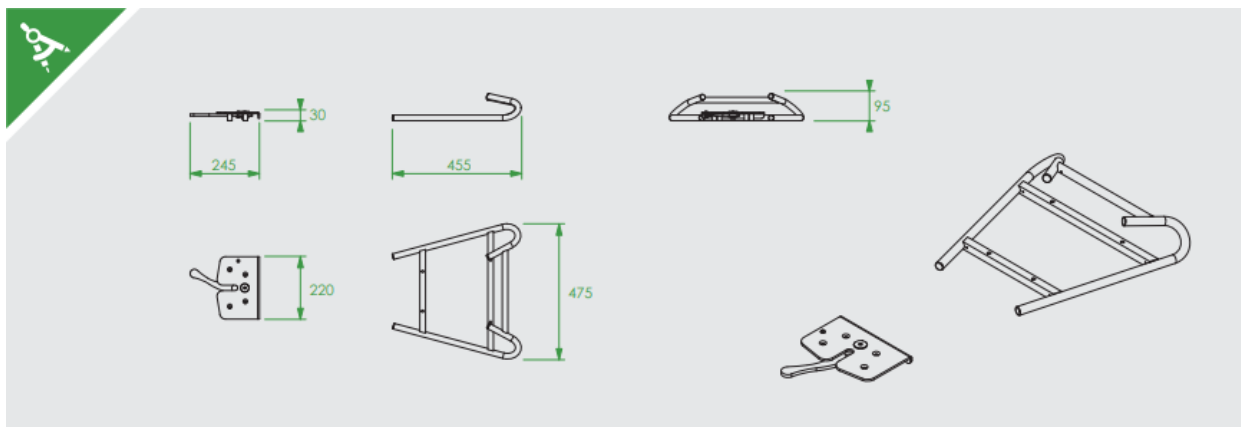
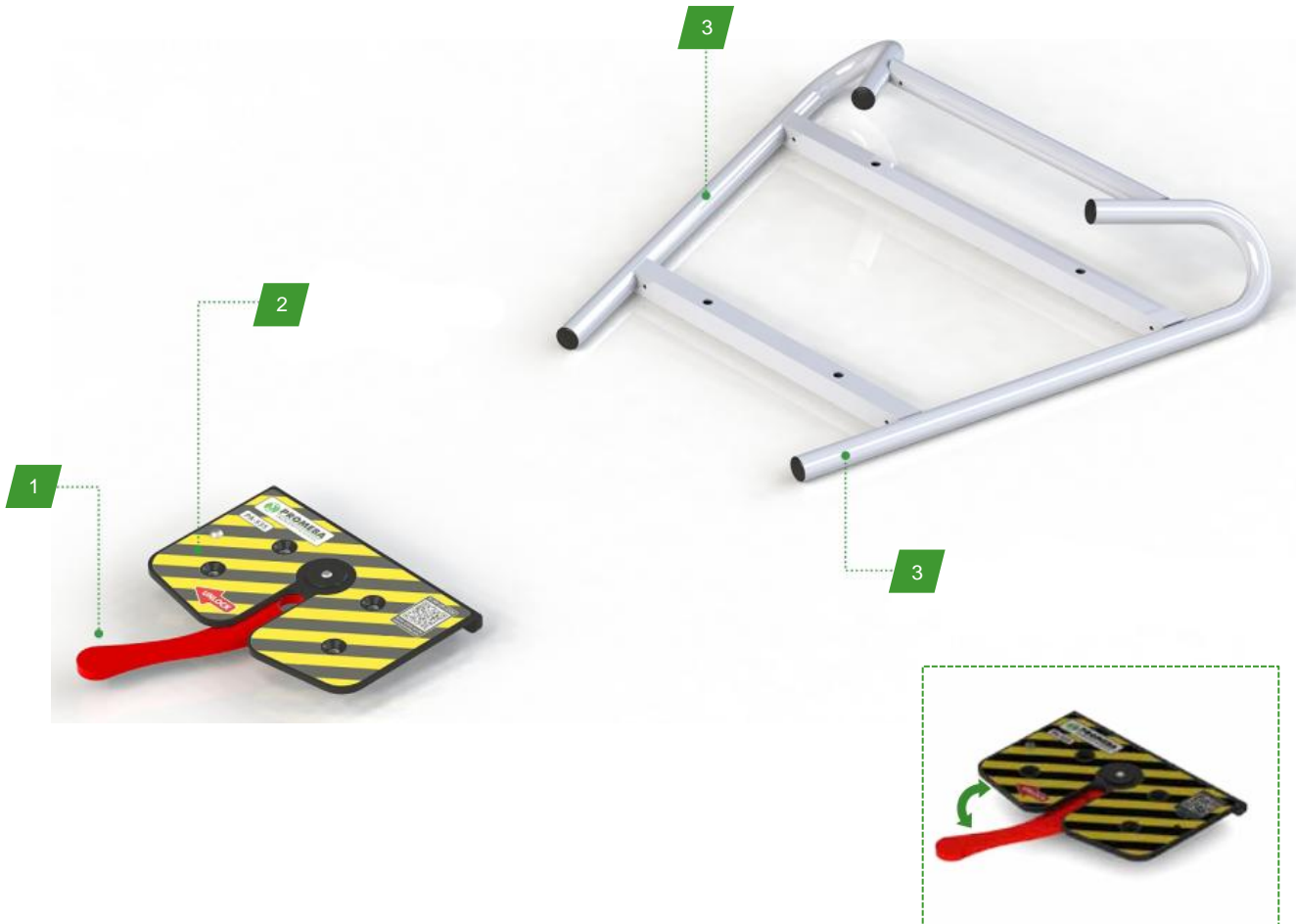

05 DESCRIPCIÓN DEL PRODUCTO REV. 2025/06

PA5352-00000 CONJUNTO CIERRE 3 PUNTOS PA-5352

Nº	DESCRIPCIÓN DE LOS COMPONENTES
1	Maneta ergonómica de desbloqueo
2	Adhesivo texturado antideslizante
3	Ganchos de anclaje

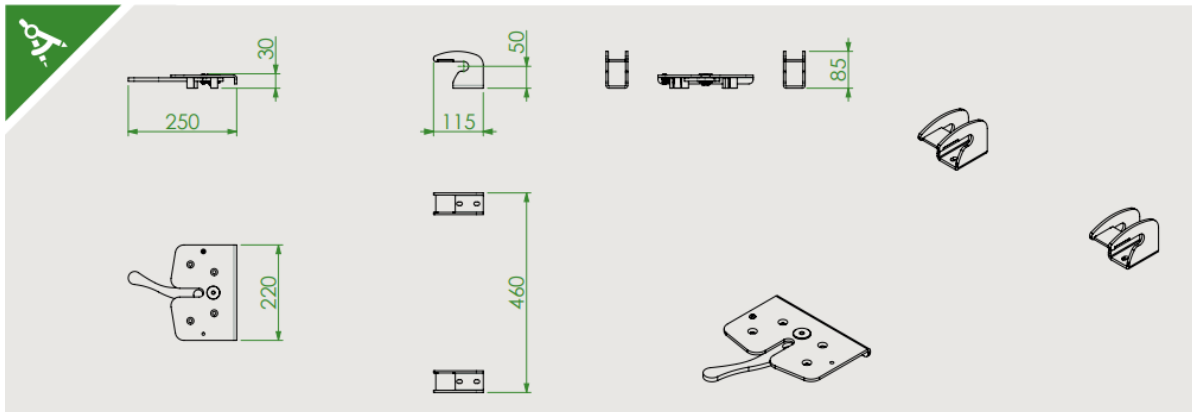
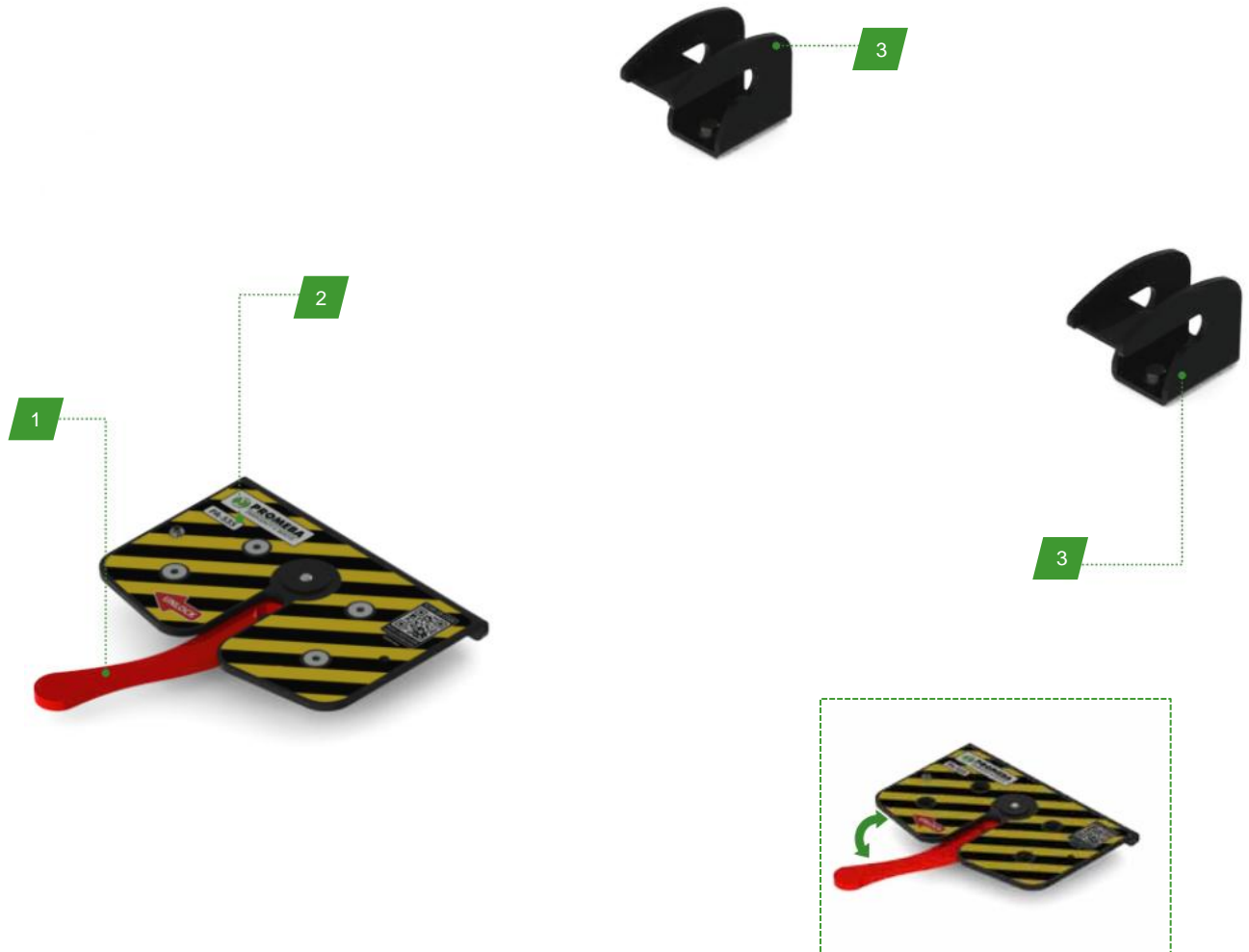

05 DESCRIPCIÓN DEL PRODUCTO REV. 2025/06

PA5500-00000 CONJUNTO CIERRE UNIVERSAL PA-550

Nº	DESCRIPCIÓN DE LOS COMPONENTES
1	Estructura tubular con maneta y ganchos
2	Adhesivo texturado antideslizante

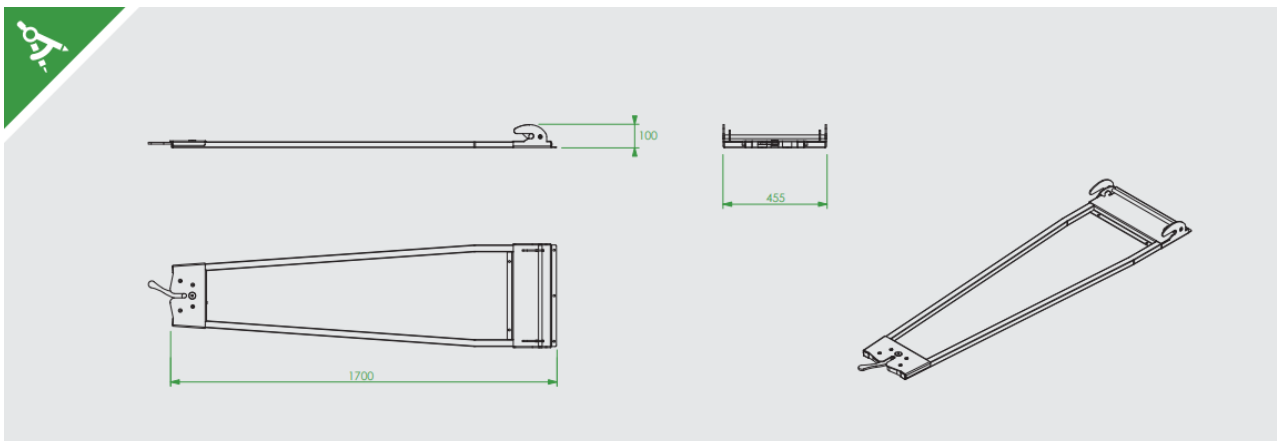
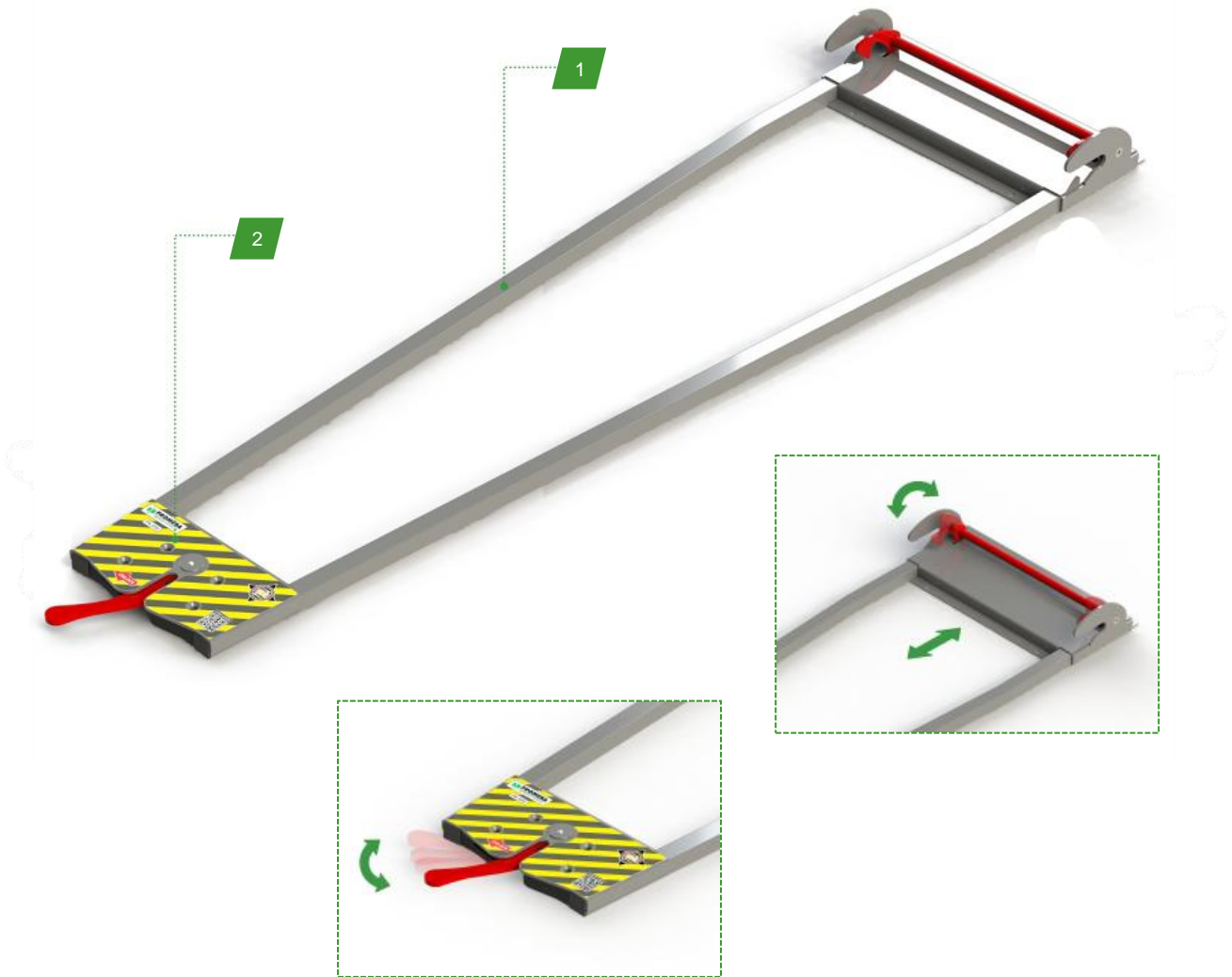

05 DESCRIPCIÓN DEL PRODUCTO REV. 2025/06

05.4. Ficha técnica (accesorios)

Modelos	PA5351-00000	PA5352-00000	PA5500-00000
Largo	245/455mm	250/115mm	1700mm
Ancho	220/475mm	220/460mm	455mm
Alto	95mm	85mm	100mm
Peso	10kg	8kg	12kg
Carga máxima	250kg	250kg	250kg
Apto para	Universal	Camilla PC-900	Universal

## 06 OPERACIÓN

REV. 2025/06

### 06.1. Transporte y almacenamiento

Antes de transportar el producto, asegúrese de que esté correctamente embalado. Durante el transporte, fije siempre la carga. Si es necesario apilar, siga siempre el esquema que se muestra en la figura 1. Transporte la carga nivelada y siguiendo todos los preceptos y reglas para el transporte de cargas, asegurándose también que no existen riesgos de golpes o caídas durante el propio transporte.

Para desembalar el dispositivo, coloque la caja sobre una superficie plana y estable y abra con cuidado el precinto. Retire el dispositivo del interior de la caja siguiendo el esquema que se muestra en la figura 2. Conserve el embalaje original para utilizarlo en caso de cualquier otro transporte y para su almacenamiento.

Los daños en el producto causados durante el transporte y la manipulación no están cubiertos por la garantía. La reparación o sustitución de las piezas dañadas es responsabilidad del cliente.

El dispositivo debe almacenarse en un lugar fresco y seco, alejado de la luz solar directa. No debe estar en contacto con sustancias o agentes químicos que puedan causar daños y reducir sus prestaciones de seguridad.

La temperatura de almacenamiento debe de estar entre -20°C hasta 60°C.

#### Características del embalaje:

MEDIDAS: 2000 x 800 x 530 mm

PESO: 60 Kg.

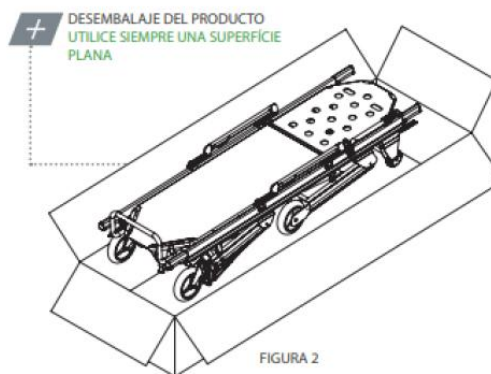
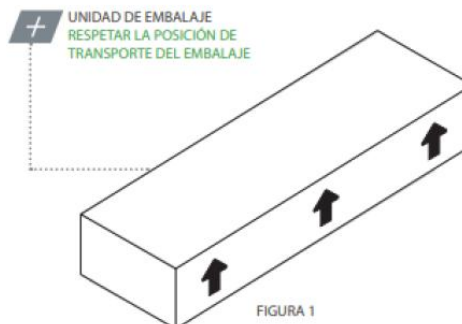

El producto no debe ser manipulado de ninguna manera (modificación, ajuste, adición, sustitución). En tales casos, se negará toda responsabilidad por cualquier mal funcionamiento o lesiones causadas por el propio producto; además, la garantía del producto se considerará nula.

### 06.2. Preparación

Al recibir el producto:

- Verificar que el embalaje está intacto y no presenta signos de impactos, caídas y no está mojado.
- Retire el embalaje y esponja el material de modo que todos los componentes sean visibles.
- Compruebe que todos los componentes/piezas del apartado 5 estén presentes.

## 06 OPERACIÓN

REV. 2025/06

El dispositivo debe ser revisado antes de cada uso para revelar cualquier anomalía de funcionamiento y/o daños causados por el transporte y/o almacenamiento. En particular, verifique:

- Funcionalidad general del dispositivo.
- Limpieza del dispositivo (recuerde que la falta de limpieza puede provocar contagio de infecciones).
- Ausencia de cortes, agujeros, roturas en la estructura, incluidos los cinturones.
- Correcta fijación de todas las tuercas, pernos y tornillos.
- Correcta fijación de los cinturones a la camilla.
- Funcionamiento correcto del cierre de los cinturones.
- Estado de las partes móviles, ruedas y cinturones.
- No hay tubos ni chapas metálicas que presenten dobleces o grietas.
- La bandeja de la camilla no presenta daños ni fisuras estructurales.
- Las soldaduras están intactas, sin grietas ni roturas.
- Las ruedas están fijadas de forma segura, son estables y funcionan correctamente.
- Las ruedas están libres de suciedad o escombros
- Los frenos funcionan correctamente
- Las manetas de transporte abren, cierran y se bloquean correctamente.
- Las empuñaduras telescópicas abren, cierran y se bloquean correctamente
- Presencia de todo el etiquetado
- Lubricación de partes móviles.
- El vehículo está equipado con un sistema de sujeción para la camilla.

Si se cumplen las condiciones anteriores, el dispositivo puede considerarse listo para su uso; de lo contrario, debe retirarse inmediatamente del servicio y ponerse en contacto con el fabricante.

### REQUISITOS DEL VEHÍCULO

La camilla Promeba ha sido diseñada para entrar y salir del compartimento del cuerpo de un vehículo. El vehículo tiene que disponer de una plataforma de carga nivelada, lo suficientemente ancha y larga para la camilla Promeba y sin obstáculos.

Para configurar la altura de la plataforma debe tener en cuenta estos dos requisitos:

- Altura de carga máxima: puede consultar la de cada modelo de camilla en la tabla del apartado 05.2.
- Altura de carga mínima: cuando las ruedas de ataque estén colocadas sobre la plataforma y las patas delanteras toquen la plataforma, las ruedas delanteras deben estar mínimo a 5 cm del suelo (ver figura 3)



Figura 3



El incumplimiento de estos requisitos puede comportar un mal funcionamiento de apertura y cierre de las patas. Las patas pueden no bloquearse al llegar al suelo, provocando la caída del cuerpo y riesgo de lesión al operador.

La medición de la plataforma de carga debe realizarse con la ambulancia colocada sobre una superficie uniforme y perfectamente horizontal y con dos operarios sentados en el compartimento del paciente (simulando una carga de aproximadamente 250 kg).

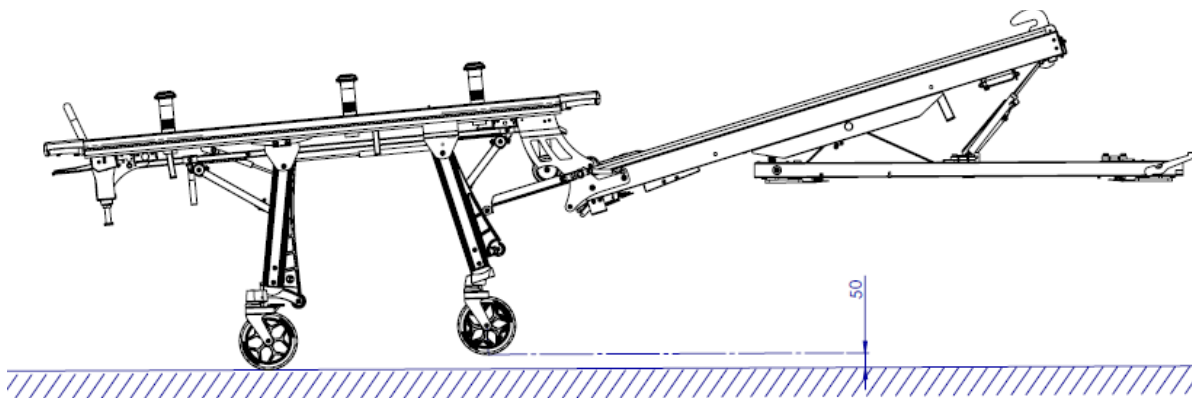
Si el vehículo está equipado con suspensiones neumáticas o hidráulicas, el ajuste de la altura de carga debe realizarse teniendo en cuenta las peores condiciones de uso y/o las condiciones operativas proporcionadas por el fabricante del vehículo. Los problemas durante el uso y/o los riesgos de seguridad asociados con dicho sistema no pueden atribuirse al fabricante.

Pruebe los procedimientos de carga y descarga con una camilla vacía antes de poner la camilla en servicio.

### CARGA DEL CUERPO EN LA CAMILLA

Antes de cargar al cuerpo, acerque la camilla lo más cerca posible a él, si es necesario para facilitar las operaciones, coloque la camilla en la altura intermedia (párrafo 03.3.5).

### 06.3. Funcionamiento

#### CIRCULACIÓN

Cuando la camilla este en circulación se deben cumplir SIEMPRE las siguientes indicaciones:

- Circule sobre un terreno plano, con sumo cuidado y evitando los baches.
- Preste mucha atención a los posibles obstáculos (agua, hielo, escombros, etc.) en el recorrido de la camilla. Si no puede dejar el camino libre de obstáculos, elija un camino alternativo.
- La camilla debe estar totalmente desplegada al circular
- Debe circular siempre con las cuatro ruedas en contacto con el suelo.
- En la posición de mandos siempre debe haber un operador debidamente capacitado.

## 06 OPERACIÓN

REV. 2025/06

- Respete siempre la capacidad máxima del dispositivo considerando el peso total distribuido de acuerdo con la anatomía humana y teniendo también en cuenta el peso del equipo y los accesorios. No circule en caso de que el peso no se haya distribuido correctamente.



En caso de incumplimiento de cualquiera de las indicaciones mencionadas, se le considerará plenamente responsable de todos los daños que puedan ocurrir. En tales casos, Promeba, S.L. negará toda responsabilidad por cualquier mal funcionamiento o lesiones causadas por el propio producto; además, la garantía del producto se considerará nula.

### BAJAR LA CAMILLA

Antes de bajar la camilla, colóquese al lugar donde va realizar las siguientes operaciones. Baje la camilla sin cuerpo, de la siguiente manera:

1. Sujete las manetas telescópicas de la camilla por la parte trasera (pies)
2. Levante la parte trasera (pies) de la camilla, hasta que las ruedas de ataque toquen el suelo.
3. Sujetando firmemente la camilla, accione las dos manetas que se encuentran en la parte trasera de la camilla (ver imagen al lado) para cerrar las patas.
4. Baje la camilla, soportando su peso, hasta que toque el suelo.

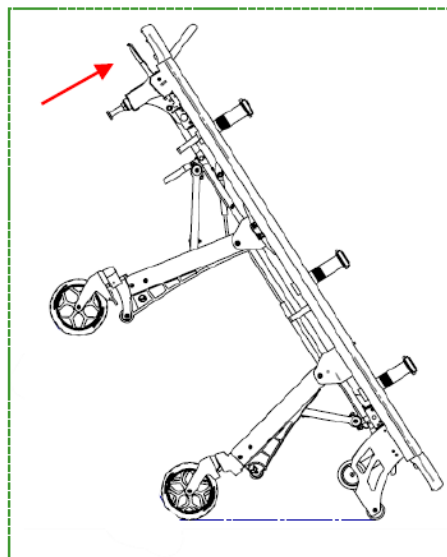

Antes de cargar el cuerpo, mientras la camilla está en el suelo, asegúrese de que el terreno sea estable y horizontal; de lo contrario podría afectar el equilibrio estático de la camilla.

Frene las ruedas delanteras (opcional) cuando la camilla esté en el suelo y no olvide desbloquearlas antes de levantar la camilla.

### ELEVAR LA CAMILLA

Antes de levantar la camilla fije el cuerpo en la camilla con los cinturones y asegúrese de que el terreno sea seguro y estable.

Se recomienda el siguiente procedimiento para levantar la camilla:

1. Se deben colocar dos operadores, uno en cada extremo de la camilla. Se deben considerar las capacidades de los distintos operadores antes de determinar su rol en el proceso (considere cuántos operadores emplear según el peso a levantar y según las capacidades de cada operador).
2. Asegúrese de agarrar la camilla firmemente por ambos extremos.
3. Utilizando una técnica de elevación adecuada, levante la camilla hasta que las patas, delantera y trasera, estén abiertas y completamente bloqueadas.

### CARGA DE LA CAMILLA EN LA AMBULANCIA

Asegúrese de que las puertas del vehículo estén correctamente bloqueadas en posición abierta, para evitar obstáculos. Asegúrese también que la plataforma de carga está correctamente desplegada.

Durante la operación de carga:

1. Coloque la camilla hacia la apertura de la puerta trasera del vehículo.

2. Empújela sobre la plataforma de carga.

3. Asegúrese de que ambas ruedas de ataque estén colocadas en la plataforma de carga (posición de seguridad). Asegúrese al mismo momento que las dos ruedas delanteras están levantadas entre 4 y 6cm del suelo y accione la maneta roja (1) para desbloquear las patas delanteras.

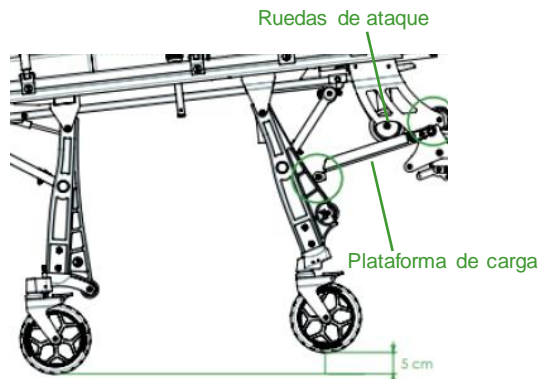

4. Empuje la camilla dentro del vehículo, manteniendo la maneta roja accionada para que las patas delanteras se plieguen y cierren; evite golpes fuertes de las patas delanteras contra la plataforma de carga; las patas y los mecanismos relacionados podrían resultar dañados.

5. Introduzca la camilla en la ambulancia hasta que las patas traseras toquen la plataforma, luego levante ligeramente la camilla y accione la maneta amarilla (2) para desbloquear las patas traseras y completar el procedimiento de carga de la camilla.

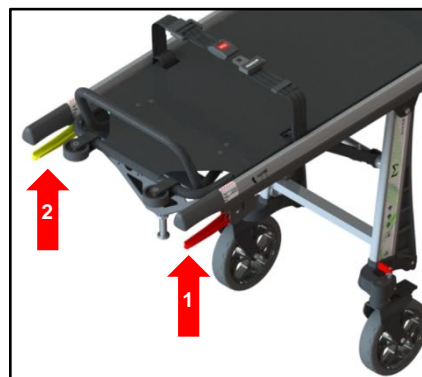

6. Asegúrese de que la camilla esté bien fijada al sistema de fijación del vehículo. Se recomienda el uso de los sistemas de fijación originales Promeba, S.L. para garantizar una estabilidad óptima en todas las direcciones. Siempre que se utilicen otros sistemas de fijación, no se garantiza la seguridad y la correcta funcionalidad del dispositivo.

### DESCARGA DE LA CAMILLA DEL VEHÍCULO

Durante la operación de descarga:

1. Desbloquee la camilla de su sistema de fijación.

2. Sujete la camilla por las asas telescópicas traseras y sáquela suavemente del vehículo.

3. Sujete la camilla hasta que las patas traseras se abran y bloqueen automáticamente.

4. **Antes de retirar las ruedas de ataque de la plataforma (posición segura), asegúrese de que las patas delanteras y traseras se han abierto y bloqueado correctamente** y que el suelo es estable y seguro. Si las patas no están completamente abiertas y bloqueadas, pueden plegarse accidentalmente provocando riesgo de caída del cuerpo y riesgo de lesiones al operador. Consulte el punto "requisitos del vehículo" en la página 19 para regular correctamente la plataforma de carga y realizar el procedimiento de descarga sin riesgo.

## 06 OPERACIÓN

REV. 2025/06

No accione ninguna maneta durante la descarga.



**ATENCIÓN:** Al configurar la altura de carga se considera que el vehículo se encuentra en terreno horizontal. Si al descargar la camilla esta condición no se cumple su funcionamiento podría variar ligeramente a lo previsto. En ese caso preste especial atención a que las patas traseras y delanteras estén totalmente abiertas y bloqueadas antes de extraer las ruedas de ataque de la plataforma.

### POSICIONES INTERMEDIAS

La camilla funeral Promeba ha sido concebida para poder adoptar diferentes alturas, facilitando el traslado del cuerpo y optimizando los procedimientos de carga. La camilla es capaz de adoptar 4 posiciones intermedias, además de la altura máxima (completamente abierta) y la altura mínima (completamente cerrada).

Se recomienda el siguiente procedimiento para colocar la camilla en las posiciones intermedias:

1. Acerque la camilla al lugar de operación y compruebe que el suelo sea estable y seguro.
2. Se deben colocar dos operadores uno en cada extremo de la camilla.
3. El operador posicionado en la parte trasera (pies) de la camilla deberá levantarla levemente y accionar la maneta amarilla (2) desbloqueando las patas traseras.
4. Siempre sosteniendo la carga de la camilla, baje hasta la posición requerida y suelte la maneta.
5. El operador posicionado en la parte delantera (cabeza) de la camilla deberá levantarla levemente y accionar la maneta roja (1) desbloqueando las patas delanteras.
6. Siempre sosteniendo la carga de la camilla, baje hasta la posición requerida y suelte la maneta.

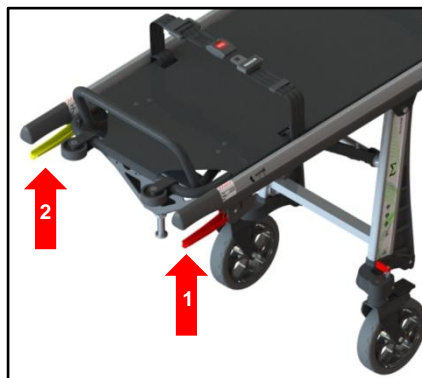

Se recomienda el siguiente procedimiento para devolver la camilla a la posición estándar:

1. Se deben colocar dos operadores uno en cada extremo de la camilla.
2. Asegúrense de que el terreno sea seguro y estable.
2. Sujeten la camilla firmemente por ambos extremos.
3. Utilizando una técnica de elevación adecuada, levante la camilla. Las patas delanteras se abrirán y bloquearán automáticamente.
4. El operador que se encuentra en el extremo delantero deberá empujar las patas delanteras con el pie hasta que estas queden totalmente abiertas y bloqueadas.

### LA LITERA DEL CARRO

La camilla funeral Promeba permite extraer la litera del carro de la camilla para facilitar la recogida del cuerpo en entornos donde no es posible acceder con el carro de la camilla.

La litera extraíble dispone 4 ruedas que entran en las 4 cavidades existentes en el carro para tal fin. De esta manera, el operador fácilmente puede encajar la litera a la camilla. Este conjunto ruedas-cavidades está diseñado para que la litera pueda ir con los pies mirando hacia delante y hacia atrás.

Para separar la litera del carro, se debe de seguir el siguiente procedimiento:

## 06 OPERACIÓN

REV. 2025/06

1. Desbloquear los pomos bloqueadores. Existe un pomo en la rueda izquierda más cercana a las manetas y otro en la rueda derecha más cercana a las ruedas de ataque. Para desbloquear el pomo se debe de tirar hacia afuera y girar para que se quede bloqueado.
2. Levantar la litera. Si la litera está vacía, un solo operario la podrá levantar. Por el contrario, si tiene un cuerpo, se necesitará de un operario en la zona de los pies y otro en la zona de la cabeza. Levantar la litera siguiendo técnicas de elevación adecuadas.

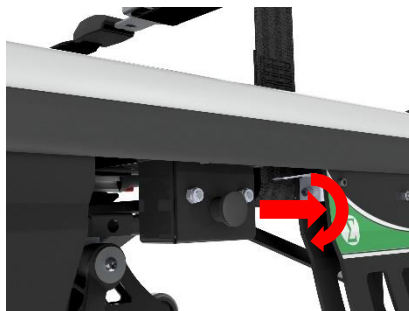

La litera dispone de ruedas en la parte de los pies para poder hacerla rodar en caso de que haya un cuerpo encima. No se puede poner la litera en posición vertical sin antes haber fijado bien el cuerpo con los cinturones.



Para dejar la litera otra vez en el carro, se necesitarán de dos operarios en caso de que la litera esté cargada. El procedimiento a seguir es el siguiente:

1. Bajar suavemente la camilla asegurando que las ruedas de posicionamiento entran en las cavidades del carro.
2. Girar el pomo bloqueador y soltarlo para que vuelva a la posición inicial y asegure que la litera no se podrá soltar del carro.

Cuando la litera está fijada en el carro de la camilla funeral, el funcionamiento de la camilla es como si de una unidad indivisible se tratara.



**ATENCIÓN:** La camilla puede colocarse en ambos sentidos sobre el carro, pero siempre que esté dentro de una ambulancia en circulación, debe estar colocada con la parte de la cabeza delante y la parte de los pies detrás.

## RUEDAS

### Frenos

Los frenos se pueden accionar presionando hacia abajo la pestaña que hay en la parte superior de todas las ruedas (ver figura 7). El sistema de frenos bloquea la rueda, inmovilizando la camilla. Para desbloquear los frenos, mueva la pestaña hacia arriba.

### Bloqueo de ruedas traseras

Las ruedas traseras siempre se pueden bloquear. Para bloquearlas, gire 90° la palanca roja, colocada en la parte superior (ver figura 8), y se desplazará ligeramente hacia abajo bloqueando la rueda.



FIGURA 7

FIGURA 8

Para desbloquear, gire la palanca 90° en el lado opuesto.

06 OPERACIÓN

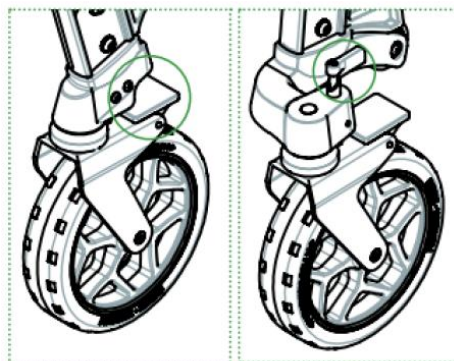
REV. 2025/06

ALTURA REGULABLE

La camilla PC9157-00000 permite regular la altura de en que se encuentran las ruedas de ataque, para conseguir poder cargar la camilla con seguridad en diferentes vehículos de diferentes alturas.

La pieza de soporte de las ruedas de ataque (ver punto 10 en apartado 5.1 de descripción del equipo) se cambia en este modelo por la pieza de la foto de al lado.

Atornillar el soporte en una de las tres parejas de agujeros para que la altura de carga sea inferior o superior. En la foto se observa la posición en que la altura de carga es menor. La altura de carga superior se consigue atornillando los agujeros de más abajo.



06.4. Solución de problemas

Problema	Causa	Solución
Empujando la camilla contra la plataforma de carga, las patas no se pliegan.	No se ha accionado la maneta correctamente o el cable metálico debajo de la camilla no transmite los comandos.	Accione completamente la palanca. Si el problema no se soluciona, compruebe que el cable está transmitiendo el movimiento mirando debajo de la camilla. Si no lo hace correctamente, contacte con el servicio técnico.
Durante el transporte del paciente es difícil mover la camilla.	Puede haber una obstrucción en las ruedas: los frenos todavía están bloqueados o hay algún elemento externo bloqueándolas.	Desbloquee los frenos o compruebe que no hay ningún elemento que las bloquee. Compruebe el estado de las ruedas.
Daño estructural.	Uso inadecuado u operadores no capacitados adecuadamente.	Ponga fuera de servicio la camilla inmediatamente y contacte con el servicio técnico.

07 MANTENIMIENTO GENERAL REV. 2025/06

**07.1. Limpieza**

Es fundamental mantener limpio el equipo para asegurar un correcto uso y durabilidad del conjunto. Se debe realizar una limpieza a fondo periódicamente, especialmente en áreas expuestas a suciedad que puedan acumular suciedad como esquinas o agujeros.

No utilice sistemas de limpieza de alta presión, ni lejía para desinfectar el producto, pueden dañarlo. En su lugar, use un desinfectante con base de hidroalcohólica, lávelo con agua y déjelo secar naturalmente, no use fuentes de calor directo para secar.

El incumplimiento de las operaciones de limpieza puede conducir al riesgo de infecciones cruzadas debidas a la presencia de secreciones y/o residuos. Durante todas las operaciones de control y desinfección, el operador debe usar equipos de protección individual adecuados, como guantes, gafas, etc.

Cuando el procedimiento de limpieza incluya algún producto desinfectante, seguir atentamente las instrucciones del fabricante del producto utilizado en lo referente a la modalidad de aplicación y tiempo de contacto. Asegúrese de haber tomado todas las precauciones necesarias para garantizar que no haya riesgos de infección cruzada o contaminación de pacientes y operadores.

ASEGÚRESE DE MANTENER LAS ÁREAS QUE SE INDICAN EN LAS FIGURAS DE LA DERECHA LIBRES DE AGUA Y HUMEDAD. TENGA ESPECIAL CUIDADO DE NO MOJARLAS MIENTRAS LAVA LA CAMILLA.

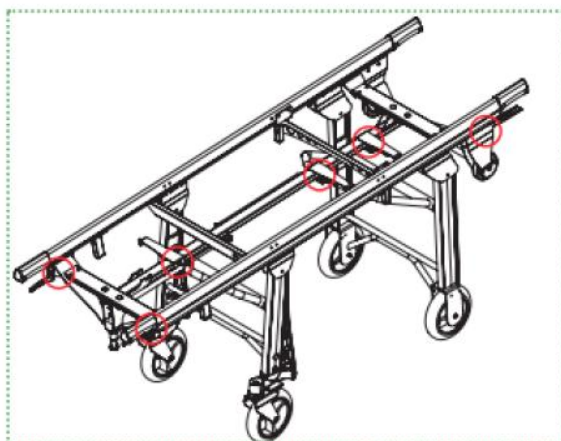

No realizar la correcta rutina de limpieza podría aumentar el riesgo de infección cruzada, por presencia de fluidos y/o residuos corporales. El operador siempre debe usar protección personal adecuada, como guantes y mascarilla, etc., durante todos los procedimientos de verificación y limpieza.

**07.2. Lubricación y engrase**

En general toda parte móvil deberá engrasarse. Nuestros productos salen de fábrica completamente engrasados y lubricados, no obstante, es posible que con el tiempo y uso del producto los elementos se desengrasen, bien por pérdida de lubricación o bien por suciedad.

Limpie y engrase periódicamente las zonas afectadas según las especificaciones del fabricante. Compruebe que no haya piezas flojas, faltantes o desgastadas.

Inspeccione periódicamente todos los elementos móviles para asegurarse que los componentes están apretados.

**07.3. Áreas de desgaste**

La inspección periódica de los componentes del sistema en busca de signos de desgaste es una medida preventiva que puede reducir las averías. Compruebe especialmente posibles

**07 MANTENIMIENTO GENERAL** REV. 2025/06

fugas de lubricante, ranuras o cojinetes en mal estado. Debido al uso intenso y continuo de elementos como manetas o palancas es importante examinar periódicamente su correcto funcionamiento.

En caso que se requiera el cambio de un componente desgastado, debe ponerse en contacto con nuestro departamento comercial para obtener más información sobre el pedido de repuestos y su instalación.

La reparación o sustitución de componentes de los productos debe ser efectuada necesariamente por el personal cualificado, es decir, que haya recibido una formación por parte del Fabricante, Promeba S.L. y siempre se deben usar repuestos originales.

Promeba S.L. declina cualquier responsabilidad por cualquier daño, directo o indirecto, que sea una consecuencia de un uso inadecuado de los repuestos y/o de cualquier intervención de reparación efectuada por personas no autorizadas.

**07.4. Programa de mantenimiento**

Aunque la frecuencia de los controles está determinada por factores como las prescripciones legales, el tipo de uso, la frecuencia de uso, las condiciones ambientales durante el uso y el almacenamiento, a continuación se detalla una recomendación sobre el mantenimiento que el equipo de tener para un correcto funcionamiento durante toda su vida útil.

Todas las actividades de mantenimiento y revisión deben registrarse y documentarse con los informes de intervención técnica correspondientes, y la documentación deberá mantenerse al menos durante 10 años a partir del final de vida útil del producto y deberá ponerse a disposición de las Autoridades competentes y/o del Fabricante, cuando la soliciten.

Resumen de mantenimiento	A cada uso	Cuando sea necesario	Cada mes	Cada año	Cada 4 años
Desinfectar	X				
Limpiar		X			
Inspeccionar	X	X			
Lubricar		X		X	
Reemplazar muelles				X	
Reemplazar ruedas					X

Tanto para el procedimiento de desinfección como para el de limpieza, se debe de seguir el punto 7.1 de este manual.

Durante el procedimiento de inspección, que se debe realizar después de cada uso, se deben de realizar las siguientes tareas:

- Comprobar que estén presentes todos los componentes.
- Comprobar la integridad del dispositivo, es decir, que no hay roturas, grietas, agujeros ni cortes.
- Comprobar el desgaste del producto siguiendo el apartado 7.3 del presente manual.
- Comprobar que las partes móviles se deslizan correctamente.

**07 MANTENIMIENTO GENERAL** REV. 2025/06

- Comprobar que los accesorios previstos estén presentes e intactos y que funcionen correctamente.
- Para algunas condiciones de uso, debido a vibraciones o impactos, determinados elementos pueden perder su par de apriete o propiedades de fijación. Revise periódicamente que no haya elementos sueltos, especialmente en las partes móviles. Inspeccione las conexiones mecánicas que puedan existir. Tenga en cuenta y respete siempre los pares de apriete recomendados.

08 RECAMBIOS

REV. 2025/06

Para solicitar un repuesto indicar:

- Número y descripción del conjunto en el que se encuentra la pieza necesaria (ver tabla)
- Señalar la pieza del dibujo, o la zona donde se encuentra.

Siguiendo estas indicaciones, nuestro departamento comercial le facilitará un plano detallado del conjunto para que pueda especificar la referencia del recambio requerido.

PC9057-00000 / PC9157-00000 / PC9457-00000

Nº	DESCRIPCIÓN DE LOS COMPONENTES	Nº	DESCRIPCIÓN DE LOS COMPONENTES
1	LITERA CAMILLA FUNERAL	14	PATÍN PLÁSTICO
2	CINTURONES	15	SOPORTE RUEDAS DELANTERAS
3	RUEDAS LITERA	16	SOPORTE DELANTERO
4	RUEDAS DEBAJO LA LITERA	17	AMORTIGUADOR PRINCIPAL
5	RUEDAS DE ATAQUE GRANDES	18	SOPORTE PATAS TRASERAS
6	SOPORTE RUEDAS ATAQUE	19	SOPORTE TOPE PATAS
7	RUEDAS DE ATAQUE PEQUEÑAS	20	GUÍA CAMILLA FUNERAL
8	AMORTIGUADOR PATA TRASERA	21	MANETA AMARILLA
9	PATA TRASERA	22	MANETA ROJA
10	SOPORTE RUEDA IZQUIERDO POSTERIOR	23	MANETA TELESCÓPICA
11	RUEDA PRINCIPAL	24	CONJUNTO PERFILES SUPERIORES
12	SOPORTE RUEDA DERECHO POSTERIOR	25	SOPORTE RUEDA DELANTERA
13	PATA DELANTERA	26	TAPÓN PLÁSTICO

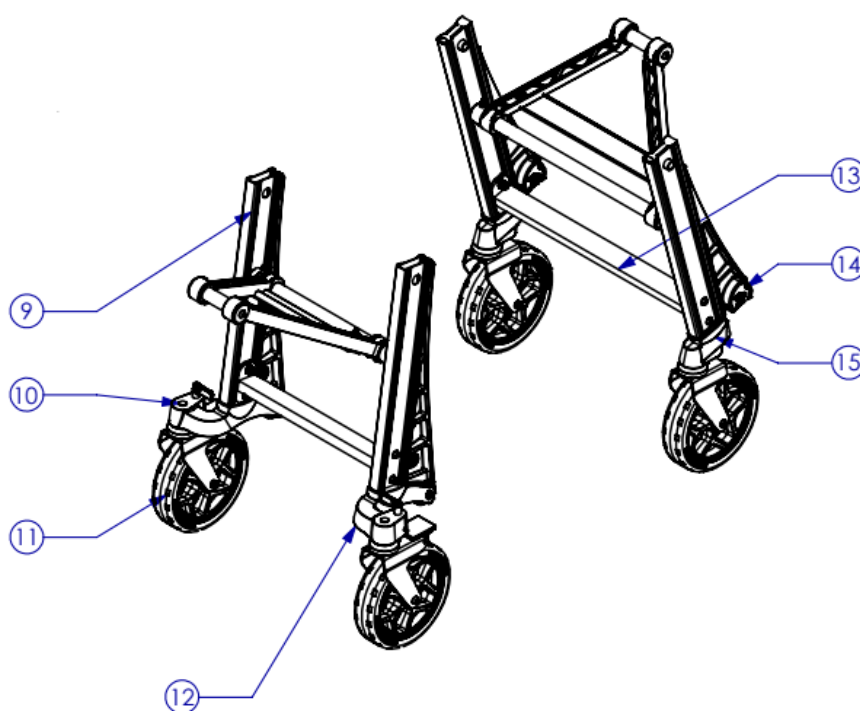

08 RECAMBIOS

REV. 2025/06

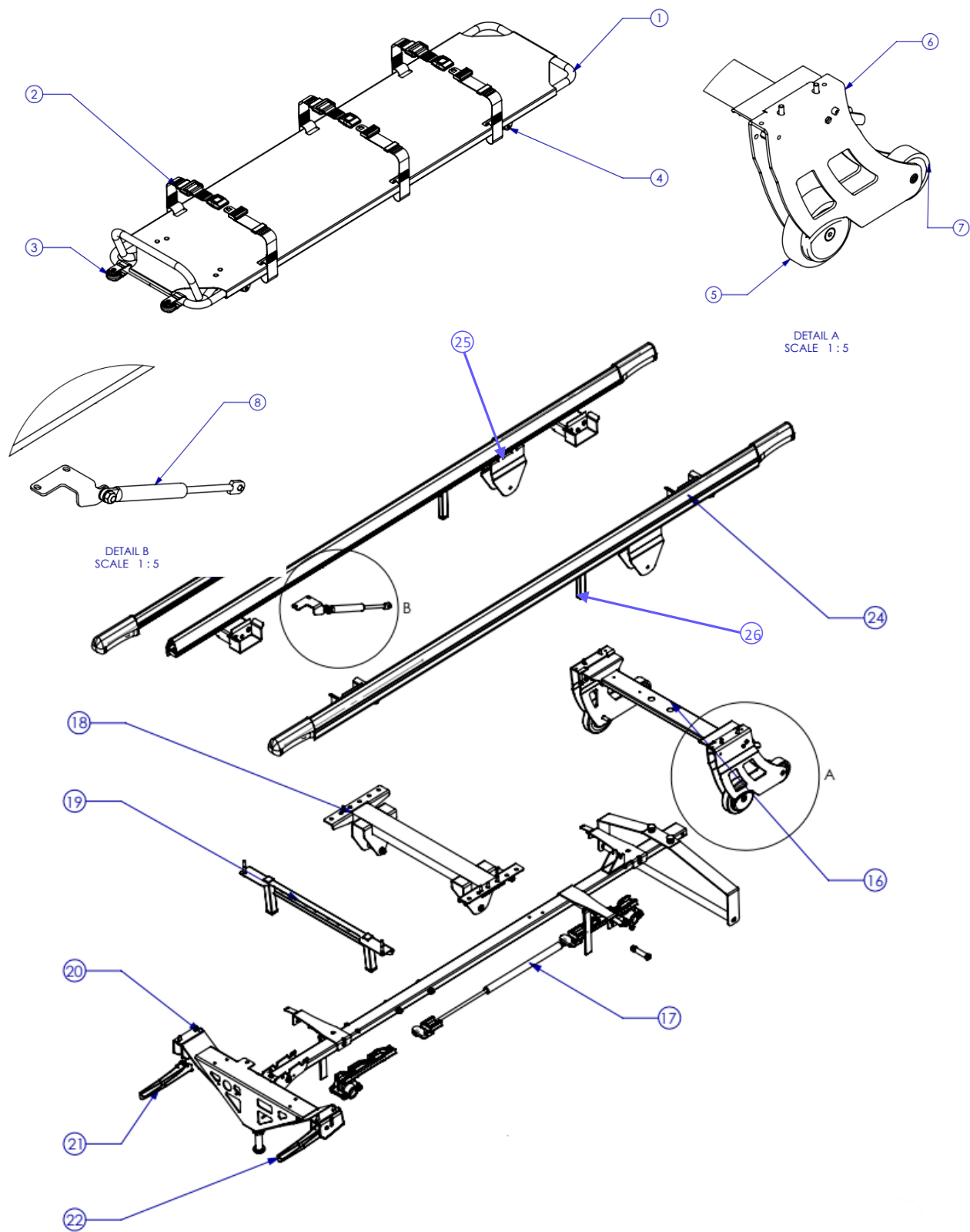





## 11 AVISOS LEGALES

REV. 2025/06

- Es posible que este documento contenga imprecisiones técnicas o errores tipográficos.
- Periódicamente se efectúan cambios en la información aquí contenida; dichos cambios se incorporaran en nuevas ediciones de la publicación.
- Promeba, S.L. se reserva el derecho a realizar, si lo considera oportuno, cualquier modificación o mejora en los productos que se describen en esta publicación.
- Promeba, S.L. puede tener patentes o solicitudes de patentes pendientes que aborden temas descritos en este documento. La posesión de este documento no confiere ninguna licencia sobre dichas patentes.
- La información contenida en este documento no afecta ni cambia las especificaciones o garantías del producto de Promeba, S.L.
- Ninguna parte de este documento deberá regir como licencia explícita o implícita o indemnización bajo los derechos de propiedad intelectual de Promeba, S.L. o de terceros.
- Toda la información contenida en este documento se ha obtenido en entornos específicos y se presenta como ilustración. Los resultados obtenidos en otros entornos operativos pueden variar.
- Promeba, S.L. puede utilizar o distribuir la información que le suministre el cliente de la forma que crea oportuna, sin incurrir en ninguna obligación con el cliente.

## 12 GARANTÍA DE PRODUCTO

REV. 2025/06

Promeba, S.L. garantiza que sus productos han pasado satisfactoriamente todos los controles de calidad establecidos, tanto funcionales, como materiales. La duración de la garantía es de 2 años a partir de la fecha de compra del producto.

Esta garantía tendrá validez solamente cuando se presente con la factura original o comprobante de compra (indicando la fecha de compra, modelo y el nombre del distribuidor) junto con el producto defectuoso durante el periodo que cubre la garantía. Promeba, S.L. se reserva el derecho a no ofrecer el servicio de garantía gratuito si no se presentan los documentos indicados o si la información que los mismos contienen es incompleta o ilegible.

1. Esta garantía no será de aplicación si el nombre del modelo o el número de serie del producto ha sido alterado, borrado, ha desaparecido o resulta ilegible.

2. Esta garantía no cubre los gastos de transporte ni los riesgos derivados del transporte de su producto a y desde Promeba, S.L.

3. Esta garantía no cubre ninguno de los supuestos siguientes:

- b. Mantenimiento periódico y reparación o sustitución de piezas derivado del uso y desgaste normales.
- c. Material fungible (componentes que se prevé necesiten recambios periódicos durante la vida del producto, tales como baterías no recargables, bombillas, etcétera).
- d. Daños o defectos derivados del uso, funcionamiento o tratamiento del producto indebidos y no por causa de un uso normal del producto.
- e. Daños derivados de:
  - i. Uso indebido, incluido:
    - a. El tratamiento que derive en daños o cambios físicos, superficiales o de apariencia del producto.
  - b. La instalación, utilización o almacenamiento del producto de manera que no respete las

instrucciones descritas por Promeba, S.L.

- c. El mantenimiento del producto de manera que no respete las instrucciones de Promeba, S.L. para su debido mantenimiento.
- d. La instalación o utilización del producto de manera que no respete las normas técnicas o de seguridad del país donde es usado o instalado.
- ii. Utilización de componentes no proporcionados con el producto o instalación incorrecta de partes accesorias no testadas anteriormente.
- iii. Estados o defectos del sistema en el que se usa o se incorpora el producto con la excepción de otros productos Promeba, S.L. diseñados para su uso con el producto.
- iv. Utilización del producto con accesorios, unidades periféricas y otros productos de un tipo, condición o normas no establecidas por Promeba, S.L.
- v. El fabricante o distribuidor será el único responsable en decidir el envío de las piezas para su reparación, o bien la sustitución del producto en su totalidad. En ningún caso se enviarán operarios para dicha reparación o sustitución del producto.

Excepto en los casos mencionados más arriba, Promeba, S.L. no otorgará garantías con relación al producto, el funcionamiento, la precisión, la fiabilidad o la adaptabilidad a una finalidad del equipo lógica o de otro tipo. Si esta excepción no es lícita o contemplada por la ley vigente, Promeba, S.L. limitará o excluirá sus garantías sólo en la medida en que la ley vigente lo permita.

La única obligación por parte de Promeba, S.L. en relación con esta garantía es reparar o sustituir las piezas sujetas a los términos y condiciones de esta garantía. Promeba, S.L. no es responsable de la pérdida o daño de productos, esta garantía u otros, incluyendo pérdida económica o daños no evaluables; el precio pagado por el producto; pérdida de beneficios, ingresos, información, usufructo o utilización del

## 12 GARANTÍA DE PRODUCTO

REV. 2025/06

producto o de productos asociados o pérdida o daños indirectos, accidentales o críticos.

Esta cláusula se refiere a si la pérdida o daños es debida a deterioro o inoperatividad del producto asociado por defectos o indisponibilidad de Promeba, S.L., que ha causado un tiempo de inactividad, la pérdida del tiempo del usuario o una interrupción del negocio.

En los casos en los que la ley prohíba o limite estas exclusiones de responsabilidad, Promeba, S.L. excluirá o limitará su responsabilidad sólo en la medida en la que la ley vigente lo permita. Por ejemplo, hay países que prohíben la exclusión o limitación de daños provocados por negligencia, negligencia temeraria, falta deliberada, fraude y actos similares. La responsabilidad de Promeba, S.L. en esta garantía no excederá, en ningún caso, el precio pagado por el producto, pero si la ley vigente permite únicamente limitaciones de responsabilidades mayores, éstas se aplicarán.



Todos los derechos reservados. Reservado el derecho a modificaciones sin previo aviso.  
Promeba, S.L. no se considera responsable de los daños causados por la falta o la inexactitud de la información aquí mencionada.

*All rights reserved. Variations can be done without notice.  
Promeba, S.L. is to be considered not responsible for damages caused by the lack or the wrongness of the information here mentioned.*

SCAN QR CODE



Productos Metálicos del Bages, SL

Ctra C-16 Km 59.5 · 08650 Sallent (Barcelona) · SPAIN

T. 93 837 12 00

[promeba@promeba.com](mailto:promeba@promeba.com) · [www.promeba.com](http://www.promeba.com)