



PROMEBA
EMERGENCY & RESCUE



MANUAL DE INSTRUCCIONES

BANCADA SERIE PB-410

Revisión 2025/08



INDICE

01	INTRODUCCIÓN	05
01.1	Utilización del manual	05
01.2	Leyenda de Símbolos	05
01.3	Atención al cliente	05
01.4	Eliminación	06
01.5	Etiquetado	06
01.6	Contraindicaciones y efectos adversos	06
01.7	Requisitos físicos de los operadores	06
01.8	Finalidad prevista	07
01.9	Advertencias generales	07
01.10	Advertencias específicas	09
01.11	Riesgos residuales	10
01.12	Normativas de referencia	11
01.13	Vida útil	11
02	DESCRIPCIÓN DEL PRODUCTO	13
02.1	Partes principales	13
02.2	Ficha técnica	14
02.3	Características	15
03	OPERACIÓN	17
03.1	Transporte y almacenamiento	17
03.2	Preparación	17
03.3	Funcionamiento	21
03.4	Solución de problemas	23
04	MANTENIMIENTO GENERAL	24
05	RECAMBIOS Y ACCESORIOS	25
06	REGISTRO DE FORMACIÓN	26
07	REGISTRO DE MANTENIMIENTO	27
08	AVISOS LEGALES	28
09	GARANTÍA DEL PRODUCTO.....	29



01 INTRODUCCIÓN

01.1 Utilización del manual













El manual proporciona instrucciones de uso y mantenimiento del producto, así como aspectos técnicos, funcionamiento, repuestos y seguridad.

Se recomienda antes de poner en funcionamiento el producto, se lea detenidamente este manual, para evitar deterioros a causa de una mala utilización.

No pierda este documento. Debe estar accesible a cualquier consulta que pudiera surgir por parte del personal sanitario.

Recuerde, un buen uso y mantenimiento son necesarios para el buen funcionamiento del producto.

01.2 Leyenda de Símbolos

SÍMBOLO	EXPLICACIÓN / DESCRIPCIÓN
	Símbolo FABRICANTE. Este símbolo va acompañado del nombre y dirección del fabricante, adyacente al símbolo (PRODUCTOS METÁLICOS DEL BAGES S.L., Ctra. C-16 Km 59,5, 08650 Sallent (Barcelona)).
	Indica el número de referencia del fabricante para poder identificar el producto sanitario. PROMEBA, S.L. utiliza este símbolo para establecer cada referencia interna para cada configuración y variante comercial.
	Indica el número de serie del fabricante para poder identificar un producto sanitario específico.
	Indica la fecha de fabricación. El símbolo debe ir acompañado de una fecha de fabricación (aaaa-mm), adyacente al símbolo.
	Se coloca para informar que el producto es un "Dispositivo Médico".
	Símbolo CE sin la intervención de un Organismo Notificado, como Producto Sanitario clasificado como Clase I según el Reglamento UE 2017/745 de Productos Sanitarios
	Símbolo para el Código de Identificación Única o Unique Device Identifier
	Símbolo "Consúltense las instrucciones de uso o instrucciones de funcionamiento".
	Símbolo "precaución". Este símbolo se coloca para advertir sobre la necesidad de que el usuario consulte información precautoria importante en las instrucciones de funcionamiento, como las advertencias y precauciones que no se encuentran de otra forma en la etiqueta
	Símbolo "Precaución". Para una advertencia general
	Peligro; aplastamiento de manos
	Indica los límites de temperatura. Los límites superior e inferior de temperatura se deben indicar adyacente a las líneas horizontales.

01.3 Atención al cliente

Para obtener información sobre la interpretación correcta del manual de instrucciones, el uso, el mantenimiento, la instalación y la restauración del producto, comuníquese con el servicio de atención al cliente de Promeba T. 93 837 12 00, correo electrónico promeba@promeba.com o escriba a PROMEBA, S.L. - Ctra C-16 Km 59.5 · 08650 Sallent (Barcelona) · SPAIN.

01 INTRODUCCIÓN

01.4 Eliminación

Cuando los dispositivos ya no sean aptos para su uso, si no han sido contaminados por ningún agente en particular, pueden eliminarse como residuos sólidos normales; de lo contrario, siga las normas de eliminación vigentes.

01.5 Etiquetado

Cada producto incorpora una etiqueta de identificación, colocada en el propio dispositivo y/o en la caja. Nunca debe quitarse ni cubrirse. Esta etiqueta incluye el número de serie y el código del producto. Conserve estos números para que pueda informar al distribuidor si es necesario.

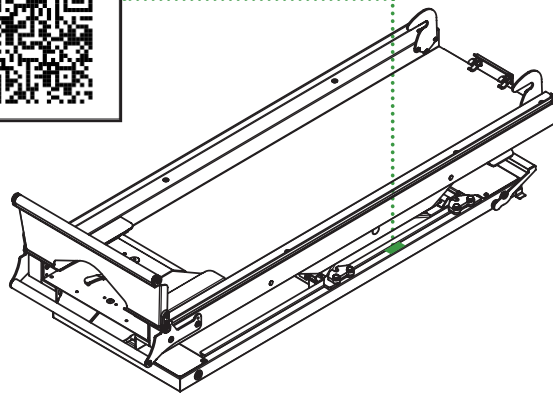

01.6 Contraindicaciones y efectos adversos

El uso de este dispositivo, si se utiliza como se describe en este manual, no presenta contraindicaciones ni efectos colaterales.

01.7 Requisitos físicos de los operadores

La bancada Promeba está destinada exclusivamente a uso profesional.

Los operadores deben estar capacitados para transportar pacientes de forma eficiente, eficaz y segura y deberán tener los siguientes requisitos mínimos:

- Capacidad física para operar el dispositivo
- Deben poder evaluar la integridad de la fijación.
- Deben poder evaluar cualquier anomalía comunicando el problema a las figuras responsables, interrumpiendo el uso de los dispositivos.

Se recomienda el empleo de un operador equipado con fuerza, equilibrio, coordinación y sentido común. En procedimientos de carga de pacientes extremadamente pesados, en operaciones en terreno accidentado y, en situaciones particulares, pueden ser necesarios más operadores.



Se deben considerar las capacidades de los distintos operadores antes de determinar la función que tendrán en el manejo del dispositivo

01 INTRODUCCIÓN

01.8 Finalidad prevista

La familia de productos BANCADA MANUAL está concebida para cargar, descargar y posicionar camillas en vehículos de emergencia a la vez que les dan soporte quedando ancladas durante el transporte.

01.9 Advertencias generales

1. El producto debe ser utilizado únicamente por personal capacitado, que haya asistido a una formación específica para este dispositivo y no para productos similares.
2. Al menos cada 6 meses, es importante verificar si hay manuales de usuario actualizados disponibles o si hay algún cambio relacionado con su producto. Esta información está disponible gratuitamente en el sitio web <http://promeba.com/>
3. Las rutinas de formación deben estar inscritas en un registro especial en el que se indiquen los nombres de los operadores, de los formadores, fecha y lugar. Este registro, que certificará la elegibilidad de los operadores para utilizar el dispositivo Promeba, S.L., debe conservarse durante un período de 10 años después de la eliminación del dispositivo. Este registro se pondrá a disposición de las autoridades competentes y/o del fabricante si así lo solicita.
4. Promeba, S.L. está siempre a su disposición para planificar formaciones de productos.
5. Antes de realizar cualquier tipo de operación en el producto (formación, instalación, uso), el operador debe leer atentamente las instrucciones adjuntas, prestando especial atención a las precauciones de seguridad y a los procedimientos a seguir para su instalación y uso correcto.
6. Si las instrucciones pertenecen a otro dispositivo y no al dispositivo recibido, informe al fabricante inmediatamente y evite el uso del dispositivo.
7. En caso de dudas sobre la correcta interpretación de las instrucciones, póngase en contacto con Promeba, S.L. para cualquier aclaración necesaria.
8. No permita que personas no formadas ayuden durante el uso del dispositivo, ya que podrían causar daños al paciente o a sí mismos.
9. Controle periódicamente el dispositivo y realice el mantenimiento prescrito.
10. Antes de cada uso del dispositivo, se debe verificar el perfecto estado de funcionamiento del dispositivo como se especifica en el manual de instrucciones. Si se detectan daños o anomalías que puedan influir de alguna manera en el correcto funcionamiento y la seguridad del dispositivo, del paciente y/o del usuario, el dispositivo debe retirarse inmediatamente del servicio y se deberá contactar al fabricante.
11. Si se detecta algún fallo o funcionamiento incorrecto del dispositivo, se debe sustituir inmediatamente por un artículo similar para que los procedimientos de rescate estén garantizados sin ninguna interrupción.
12. Se prohíbe el uso del dispositivo de cualquier forma distinta a la descrita en este manual.
13. No altere ni modifique de ninguna manera el producto; cualquier interferencia de este tipo podría causar fallos de funcionamiento y lesiones al paciente y/o al operario.
14. El producto no debe ser manipulado de ninguna manera (modificación, ajuste, adición, sustitución). En tales casos, se negará toda responsabilidad por cualquier mal funcionamiento o lesiones causadas por el propio producto; además, la certificación CE y la garantía del producto se considerarán nulas.
15. Quienes modifiquen o hayan modificado, preparen o hayan preparado aparatos médicos de tal manera que ya no sirvan para la finalidad para la que fueron destinados, o dejen de prestar el servicio previsto, deberán reunir las condiciones válidas para la introducción en el mercado.

01 INTRODUCCIÓN

16. Manipule con cuidado.
17. Asegúrese de que se toman todas las precauciones necesarias para evitar los peligros que pueden surgir como resultado del contacto con sangre o fluidos corporales.
18. Registre y almacene con estas instrucciones: número de lote, lugar y fecha de compra, primera fecha de uso, fecha de verificación, nombre de los usuarios, cualquier comentario.
19. Durante el uso del dispositivo, se debe garantizar la asistencia de personal calificado.
20. No guarde el dispositivo debajo de ningún objeto pesado que pueda causar daños estructurales.
21. Almacene en un lugar fresco, seco y oscuro y no lo exponga al sol directo.
22. Almacene y transporte el dispositivo en su embalaje original.
23. El dispositivo no debe exponerse ni entrar en contacto con ninguna fuente de combustión o agentes inflamables.
24. Coloque y ajuste el dispositivo teniendo cuidado de no obstruir a los rescatistas ni a ningún otro equipo de rescate.
25. Atención: las pruebas de laboratorio, las pruebas de posproducción y los manuales de instrucciones no siempre pueden considerar todos los escenarios posibles de uso. Esto significa que en algunos casos el rendimiento del producto podría ser notablemente diferente de los resultados obtenidos hasta la fecha. Las instrucciones se actualizan continuamente y están bajo estricta vigilancia de personal totalmente calificado con la formación técnica adecuada.
26. Tanto los operadores públicos como privados están obligados a informar al fabricante de las medidas que deban adoptarse para garantizar la seguridad y la salud de los pacientes y usuarios de cualquier producto sanitario.
27. Como distribuidor o usuario final de productos fabricados y/o comercializados por Promeba, S.L., es estrictamente necesario que tenga un conocimiento básico de cualquier requisito legal existente en el país de destino final de la mercancía que se aplique a los dispositivos contenidos en este suministro (incluidas las leyes y normas relativas a especificaciones técnicas y/o requisitos de seguridad) y, por lo tanto, también está estrictamente obligado a tener los conocimientos necesarios para garantizar todos los aspectos relacionados con la total conformidad de los productos con la normativa del territorio correspondiente.
28. Notifique de inmediato a Promeba, S.L. con respecto a las revisiones que deba realizar el fabricante para garantizar la conformidad del producto con las especificaciones legales del territorio (incluidas las que resulten de reglas y/o normas de otra naturaleza)
29. Actúe con el debido cuidado y diligencia, y contribuya a asegurar la conformidad con los requisitos generales de seguridad de todos los dispositivos comercializados en el territorio, proporcionando a los usuarios finales toda la información necesaria para realizar los controles periódicos de sus dispositivos, según se especifica en el manual de usuario.
30. Contribuya activamente a los controles de seguridad de los productos vendidos, comunicando cualquier información relevante de análisis de riesgos tanto al fabricante como a las autoridades competentes para que se puedan tomar las medidas necesarias con prontitud.
31. Sea consciente de que, en caso de incumplimiento de los requisitos mencionados anteriormente, se le considerará plenamente responsable de todos los daños que puedan ocurrir. Por lo tanto, renunciamos expresamente a cualquier responsabilidad y/o obligación por el incumplimiento de las presentes "Disposiciones reglamentarias".

01 INTRODUCCIÓN

01.10 Advertencias específicas

1. Establezca un programa de mantenimiento y pruebas periódicas, identificando un empleado de referencia. La persona a quien se encomiende el mantenimiento ordinario del dispositivo debe asegurar los requisitos básicos previstos por el fabricante en el manual de usuario.
2. Use siempre guantes durante los procedimientos de mantenimiento.
3. Utilice solo accesorios/repuestos que sean originales o aprobados por Promeba, S.L. al realizar cualquier operación para no causar ninguna alteración o modificación en el dispositivo, de lo contrario no asumimos ninguna responsabilidad por el correcto funcionamiento o daño resultante del dispositivo al paciente o al operador y la garantía se considerará nula.
4. Respete siempre la capacidad máxima del dispositivo, como se indica en este manual de usuario. La capacidad de carga máxima significa el peso total distribuido de acuerdo con la anatomía humana. Al determinar la carga del peso total sobre el producto, el operador debe considerar el peso del paciente, el equipo y los accesorios. Además, el operador debe considerar que las dimensiones generales del paciente no reducen la funcionalidad del dispositivo.
5. La bancada debe instalarse de acuerdo con las especificaciones proporcionadas por el fabricante y garantizar su compatibilidad con las especificaciones técnicas de la camilla.
6. Compruebe que la configuración y la instalación de la bancada sean adecuadas para la camilla que se está utilizando para garantizar el uso adecuado de la camilla.
7. Promeba S.L. no será responsable si se utiliza un anclaje de camilla no autorizado. Este debe cumplir con los requisitos de la norma EN 1789, por lo que es capaz de soportar aceleraciones de 10G en todas las direcciones.
8. No use lejía para desinfectar el producto, ni lo lave con chorros de agua a presión o aire presurizado. Use un desinfectante con base hidroalcohólica y lave con agua.
9. El dispositivo y todos sus componentes, después del lavado, deben dejarse secar completamente antes de guardarlos. No utilice máquinas de secado.
10. No lubrique ninguna parte que no sea la descrita en este manual. La lubricación debe realizarse después de la limpieza y el secado completo.
11. Evite el contacto con objetos afilados.
12. No lo utilice si el dispositivo presenta algún tipo de daño o mal estado de limpieza.
13. No desmonte partes o componentes del dispositivo, excepto los que se indican expresamente en este manual.
14. No aplique dispositivos que puedan interferir con el funcionamiento de la bancada o que puedan dificultar sus movimientos.
15. Para el uso del dispositivo se necesita de un operario en condiciones físicas adecuadas, por lo que debe tener fuerza, equilibrio, coordinación y sentido común y debe estar capacitado en el correcto funcionamiento del dispositivo bancada Promeba, S.L.
16. Cuando la camilla se carga o descarga desde la bancada, el operador puede tener que sostener cargas pesadas. Por este motivo, es necesario verificar que ambos dispositivos se hayan ajustado correctamente para garantizar que todas las operaciones se realicen de manera segura. En caso de cargas pesadas, se necesita la presencia de al menos 2 operadores.

01 INTRODUCCIÓN

17. Las leyes relativas a la seguridad en el lugar de trabajo siempre deben ser respetadas. Promeba S.L. no se hace responsable de los daños causados por el incumplimiento de estos requisitos.
18. En caso de avería, las operaciones de emergencia deben ser realizadas por al menos 2 operadores.
19. La instalación de la bancada en la ambulancia debe realizarse asegurando el cumplimiento de los requisitos de seguridad de la norma EN 1789. Para cumplir con los requisitos de la norma EN 1789, el instalador tiene la obligación de verificar la fijación según la posición exacta en el suelo y la estructura del suelo en sí.
20. El dispositivo está destinado a ser utilizado en vehículos de emergencia.
21. El usuario no debe tener impedimentos para la lectura e interpretación correctas de las informaciones contenidas en el etiquetado del dispositivo y en este manual, y que podrían evitar el funcionamiento correcto de los controles.
22. Antes y después de cada uso, verifique el correcto funcionamiento del dispositivo; si se percibe alguna alteración en su rendimiento será necesario restablecer su estado de seguridad antes del próximo uso.
23. Si el producto viene con accesorios con una vida útil limitada, no los use después de la fecha de vencimiento.
24. No utilice el dispositivo si no ha sido sometido a un mantenimiento programado o requerido por el uso normal.
25. Evite la fuerza extrema durante el procedimiento de carga de la camilla en la ambulancia. Demasiada fuerza puede tener efectos negativos sobre el funcionamiento del carro.
26. Asegúrese de que el mantenimiento programado se ha llevado a cabo.
27. Promeba S.L. no aceptará responsabilidades en el caso de que la bancada no se utilice tal y como se describe en este manual del usuario.
28. No altere ni modifique la bancada arbitrariamente para que encaje en la ambulancia: la modificación puede provocar un funcionamiento imprevisto y daños al paciente y operadores. En cualquier caso se perdería la garantía.
29. La condensación, el agua, el hielo y las acumulaciones de polvo pueden afectar el correcto funcionamiento del dispositivo, haciéndolo impredecible y provocando una alteración repentina del peso que deben cargar los operarios.

01.11 Riesgos residuales

Los riesgos residuales que se enumeran a continuación se han identificado únicamente con referencia al uso previsto del dispositivo:

1. El uso por parte de personal no capacitado puede resultar en lesiones al paciente, al operador o a terceros.
2. Los procedimientos de desinfección inadecuados pueden generar riesgo de infección cruzada.
3. La instalación realizada por personal no capacitado, podría generar un mal anclaje del dispositivo dentro del vehículo, con los riesgos consecuentes relacionados con su inestabilidad o movilidad.
4. El incumplimiento de las advertencias para los operadores puede generar riesgos.
5. No leer y comprender las instrucciones del producto puede resultar en lesiones para el paciente y los operadores.

01 INTRODUCCIÓN

6. No coloque partes del cuerpo debajo del soporte de la camilla; Esto puede causar riesgos de aplastamiento cuando se mueve el soporte de la camilla. Nunca ponga sus pies o manos debajo del dispositivo.
7. Las lesiones por aplastamiento pueden surgir de movimientos laterales o de extracción del soporte de la camilla. Asegúrese siempre de que nada interfiera con el soporte de la camilla antes de moverlo.
8. La carga de la camilla en la bancada, especialmente si el dispositivo está en posición inclinada, podría requerir un gran esfuerzo por parte del operador, resultando en lesiones. Preste atención durante la carga y descarga de la camilla y, en caso de peso pesado, tenga en cuenta que se requieren al menos 2 operadores.
9. La operación de cualquier movimiento del dispositivo cuando el vehículo está en marcha, podría resultar en movimientos extremadamente violentos en caso de que el vehículo tenga un impacto. Se recomienda realizar los ajustes solo cuando el vehículo no esté en movimiento.

01.12 Normativas aplicables

REFERENCIA	TÍTULO DEL DOCUMENTO
UNI EN ISO 1865-5	Equipos para el transporte de pacientes utilizados en ambulancias de carretera. Parte 5. Soporte de la camilla.
UNI EN 1789	Vehículos de transporte sanitario y sus equipos. Ambulancias de carretera.



Como distribuidor o usuario final de los productos fabricados y/o comercializados por Promeba, S.L., está estrictamente obligado a conocer las disposiciones legales vigentes en el país de destino de las mercancías, aplicable a los dispositivos que se suministrarán (incluidas las reglamentaciones relativas a especificaciones técnicas y / o requisitos de seguridad) y, por lo tanto, comprender los requisitos necesarios para asegurar el cumplimiento de los propios productos con todos los requisitos legales del territorio.

01.13 Vida útil

Si se usa como se describe en las siguientes instrucciones, este dispositivo tiene una vida útil de 10 años a partir de la fecha de compra.

Esta vida útil puede extenderse con revisiones anuales realizadas por el fabricante, que utiliza técnicos internos y externos especializados y autorizados.

En caso de que no se realicen estas revisiones anuales, el dispositivo debe ser eliminado de acuerdo con la información del párrafo 01.4 y se debe notificar al fabricante.

Únicamente el fabricante o un centro autorizado pueden extender la vida útil del dispositivo, en el caso de que este cumpla los requisitos de seguridad.

Promeba, S.L. no aceptará ninguna responsabilidad por el funcionamiento incorrecto o los daños causados por el uso de dispositivos que no hayan sido revisados por el fabricante o centro autorizado, o que hayan excedido la vida útil máxima permitida.



02 DESCRIPCIÓN DEL PRODUCTO

02.1 Partes principales

Nº	DESCRIPCIÓN DE LOS COMPONENTES
1	Conjunto cierre
2	Conjunto plataforma
3	Conjunto rampa
4	Conjunto carro
5	Conjunto guía

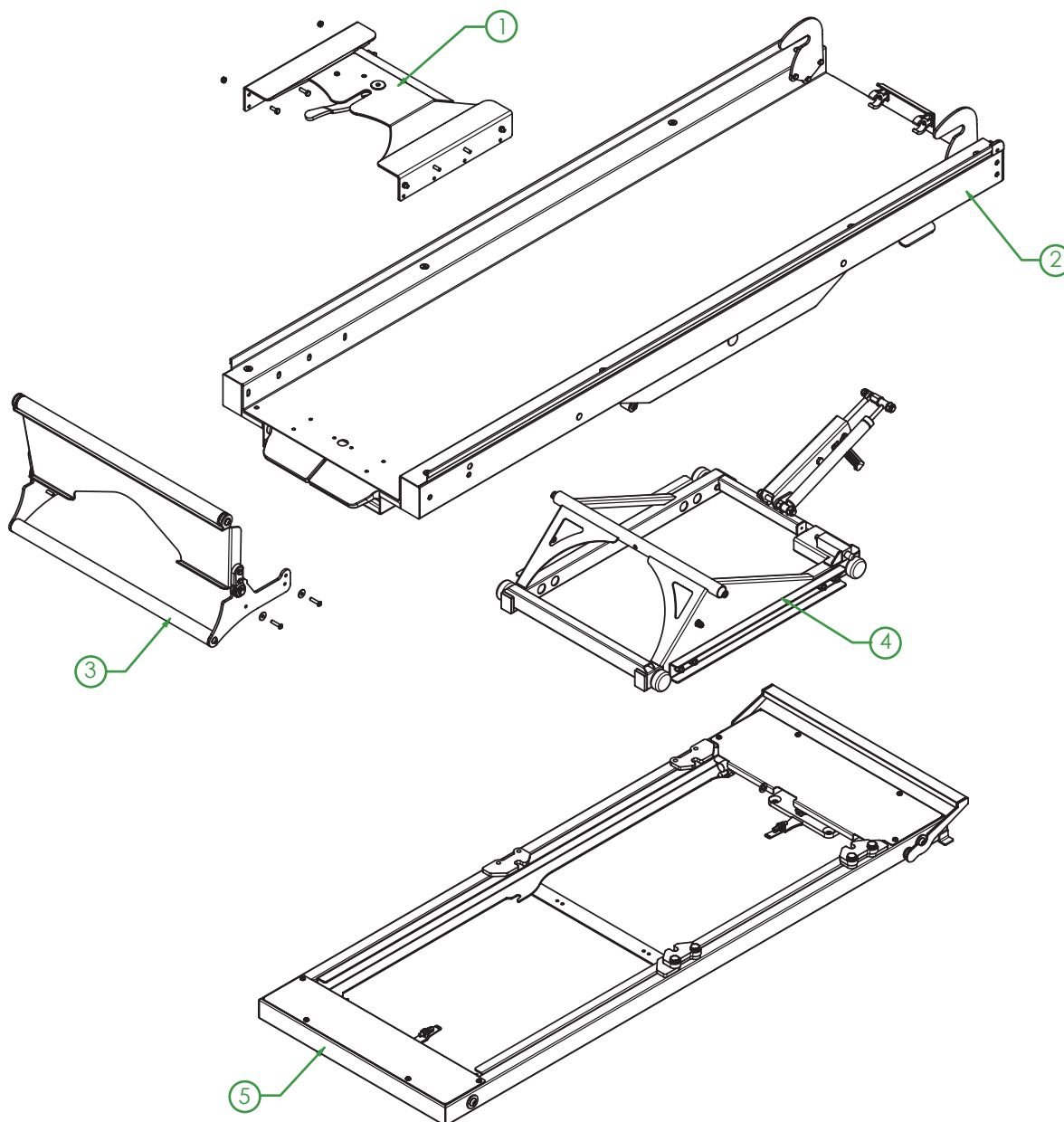

El dibujo es orientativo. Dependiendo del modelo obtenido puede presentar variaciones de diseño según sus prestaciones.

02 DESCRIPCIÓN DEL PRODUCTO

02.2 Ficha técnica

MODELOS	PB410	PB410/3	PB410/4	PB410/5	PB410/6
Largo (A)	1820 ±5 mm	1930 ±5 mm	1930 ±5 mm	2000 ±5 mm	2000 ±5 mm
Ancho (B)	630 ±5 mm	630 ±5 mm	630 ±5 mm	630 ±5 mm	630 ±5 mm
Alto (C)	295 ±5 mm	295 ±5 mm	325 ±5 mm	295 ±5 mm	325 ±5 mm
Peso (*sin rampa)	79 kg	81 kg	79 kg	84 kg	84 kg
Altura rampa	180 mm	180 mm	350 mm	180 mm	350 mm
Peso rampa	2,86 Kg	2,86 Kg	5,35 Kg	2,86 Kg	5,35 Kg
Carga máxima	300kg	300kg	300kg	300kg	300kg
Trendelenburg	-10° /+10°	-10° /+10°	-10° /+10°	-10° /+10°	-10° /+10°
Movimiento lateral	300 mm	300 mm	300 mm	300 mm	300 mm
Movimiento longitudinal extra	-	360 mm	-	-	-
Personal recomendado	2	2	2	2	2
Personal necesario	1	1	1	1	1
Temperatura de trabajo	-20 /+40 °C	-20 /+40 °C	-20 /+40 °C	-20 /+40 °C	-20 /+40 °C

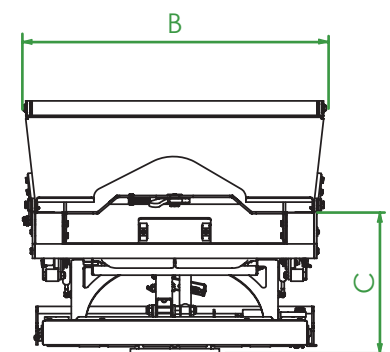
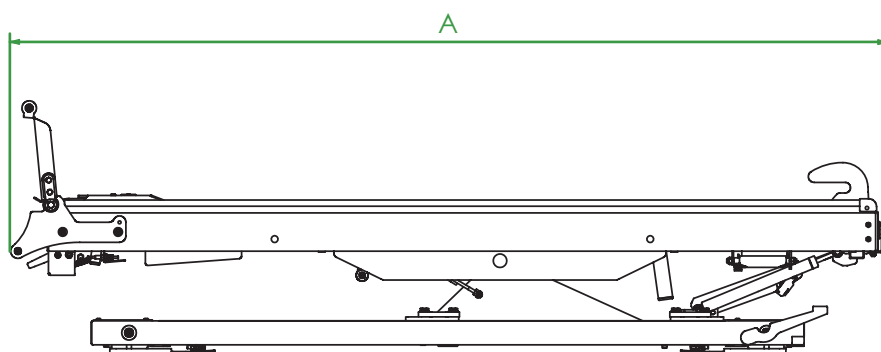

02 DESCRIPCIÓN DEL PRODUCTO

02.3 Características

MODELOS	PB410	PB410/3	PB410/4	PB410/5	PB410/6
Mandos de fácil acceso para la operación de carga y descarga	X	X	X	X	X
Movimiento Trendelenburg mediante mando lateral	X	X	X	X	X
Desplazamiento lateral mediante pedal	X	X	X	X	X
Desplazamiento longitudinal extra mediante mando lateral		X			
Rampa 180mm	X	X		X	
Rampa 350mm			X		X
Bandeja plana				X	X
Bandeja con alojamiento para camilla palas	X	X			X
Bandeja con doble alojamiento para camilla palas y tablero espinal			X		
Con cierre incorporado	X	X	X		

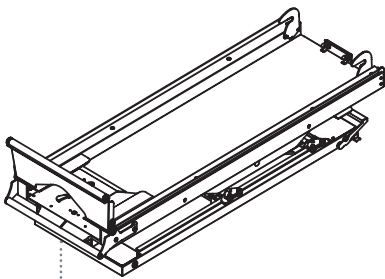

MODELO PB410

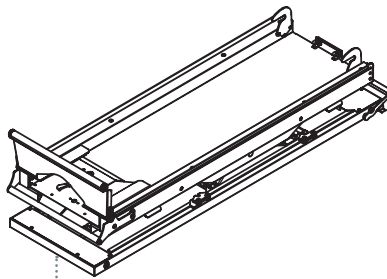

MODELO PB410/3

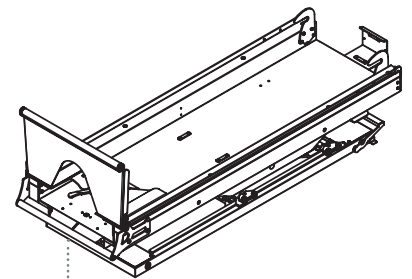

MODELO PB410/4

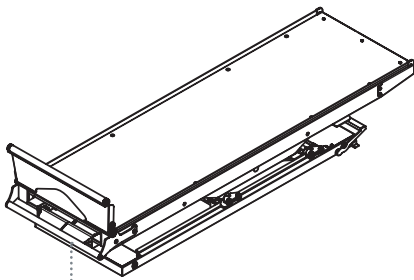

MODELO PB410/5

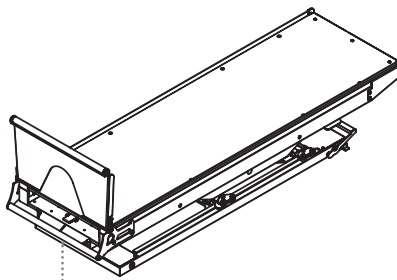

MODELO PB410/6



03 OPERACIÓN

03.1 Transporte y almacenamiento

Antes de transportar el producto, asegúrese de que esté correctamente embalado.

Durante el transporte, fije siempre la carga. Transporte la carga nivelada y siguiendo todos los preceptos y reglas para el transporte de cargas, asegurándose también que no existen riesgos de golpes o caídas durante el propio transporte.

Antes de mover el producto, retire el embalaje cuidadosamente para no dañar el exterior de la bancada. Conserve el embalaje original para utilizarlo en caso de cualquier otro transporte y para su almacenamiento.

Para mover el producto puede usarse grúa (para carga elevada) o carretilla elevadora. Siga las siguientes instrucciones en cada caso:

Transporte con grúa (Fig. 1)

- Pasar unas cintas a través de la plataforma superior para su transporte. (Como se indica en los gráficos)
- Transportar la carga nivelada y siguiendo todos los preceptos y normativas respecto del transporte de cargas en suspensión.

Transporte con carretilla elevadora (Fig. 2)

- Poner un palet o superficie plana bajo la bancada y transportar transversalmente.
- No cargar la bancada directamente sobre la carretilla sin palet o superficie plana de apoyo.
- No cargar la bancada longitudinalmente sobre la carretilla si no se dispone de una base suficientemente larga.

Los daños en el producto causados durante el transporte y la manipulación no están cubiertos por la garantía. La reparación o sustitución de las piezas dañadas es responsabilidad del cliente.

El dispositivo debe almacenarse en un lugar fresco y seco, alejado de la luz solar directa. No debe estar en contacto con sustancias o agentes químicos que puedan causar daños y reducir sus prestaciones de seguridad.

03.2 Preparación

Al recibir el producto:

- Retire el embalaje y exponga el material de modo que todos los componentes sean visibles.
- Compruebe que todos los componentes/piezas de la lista adjunta estén presentes.

El aparato debe ser revisado antes de cada uso para revelar cualquier anomalía de funcionamiento y/o daños causados por el transporte y/o almacenamiento. En particular, verifique:

- Funcionalidad general del dispositivo
- Limpieza del dispositivo (recuerde que la falta de limpieza puede provocar contagio de infecciones)
- Ausencia de cortes, agujeros, roturas en la estructura
- Correcta fijación de todas las tuercas, pernos y tornillos
- Estado de las partes móviles
- Integridad de los componentes

+ TRANSPORTE CON GRUA



FIGURA 1

+ TRANSPORTE CON CARRETILLA ELEVADORA

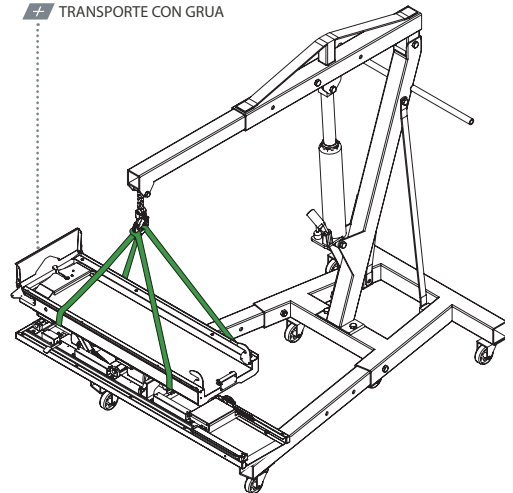

FIGURA 2

03 OPERACIÓN

- Lubricación de partes móviles
- Los movimientos de extracción e inclinación y el bloqueo en las distintas posiciones.
- El funcionamiento del movimiento Trendelenburg
- El funcionamiento del desplazamiento longitudinal extra, si lo tiene.
- El estado de los muelles
- Que las soldaduras estén intactas, sin grietas ni roturas.
- Que no hay tubos ni chapas metálicas que presenten dobleces o grietas.
- Asegúrese de que el vehículo en el que desea instalar el dispositivo se fabrique de acuerdo con la norma EN 1789.

Si se cumplen las condiciones anteriores, el dispositivo puede considerarse listo para su uso; de lo contrario, debe retirarse inmediatamente del servicio y ponerse en contacto con el fabricante.

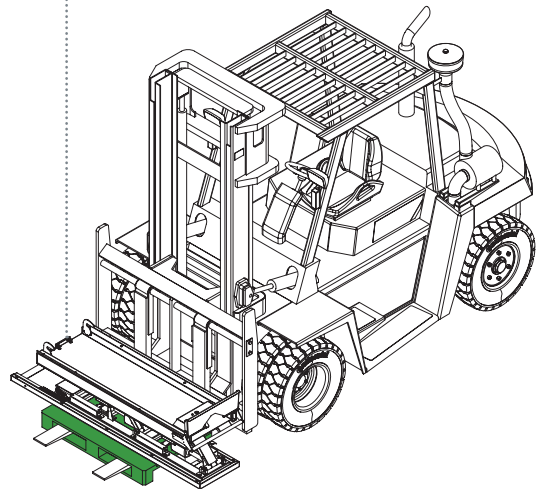
03.2.1 PUNTOS DE ANCLAJE

Antes de la instalación de la bancada, verifique que la ambulancia es capaz de almacenarla, permitiendo sus movimientos en todas las direcciones.

Asegúrese de que el suelo de la instalación esté perfectamente plano. Las superficies no planas o partes del piso no perfectamente niveladas, podrían comprometer el funcionamiento correcto del producto.

Antes de poner en funcionamiento la bancada debe asegurarse de que todos y cada uno de los puntos de anclaje están colocados y apretados.

El anclaje se debe realizar con tornillos DIN7991 M10 de dureza 10.9

ANCLAJE BANCADA PB410 (8 puntos de anclaje)

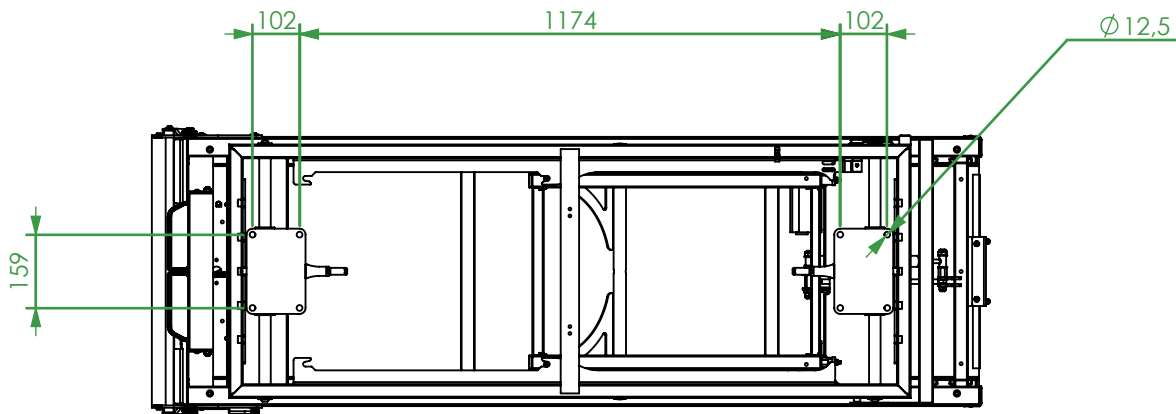

ANCLAJE BANCADA PB410/3 (8 puntos de anclaje)

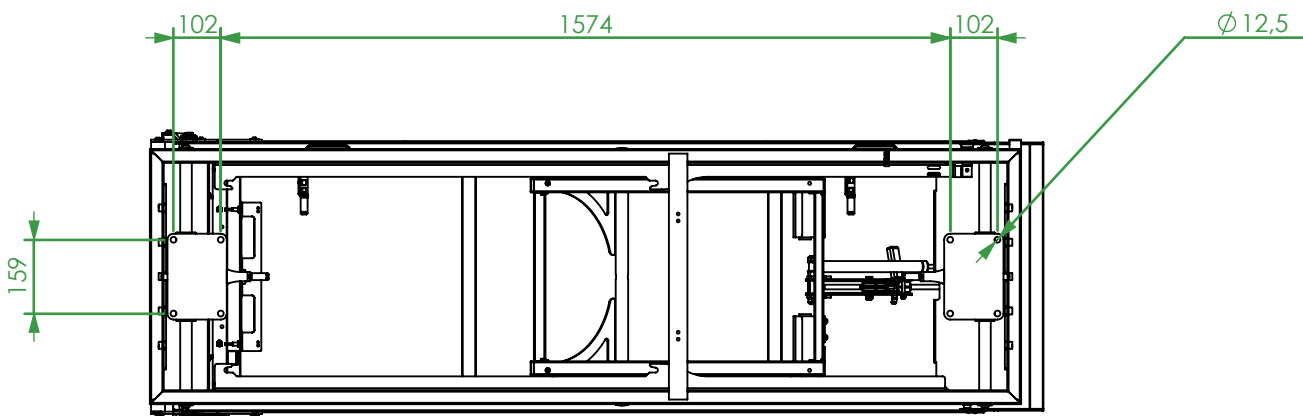

03 OPERACIÓN

ANCLAJE BANCADA PB410/5 (8 puntos de anclaje)

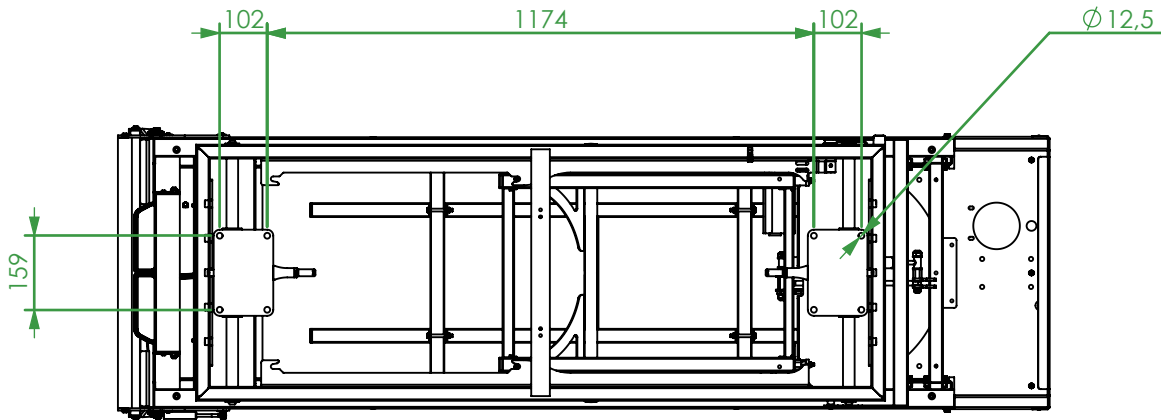

ANCLAJE BANCADA PB410/6 (8 puntos de anclaje)

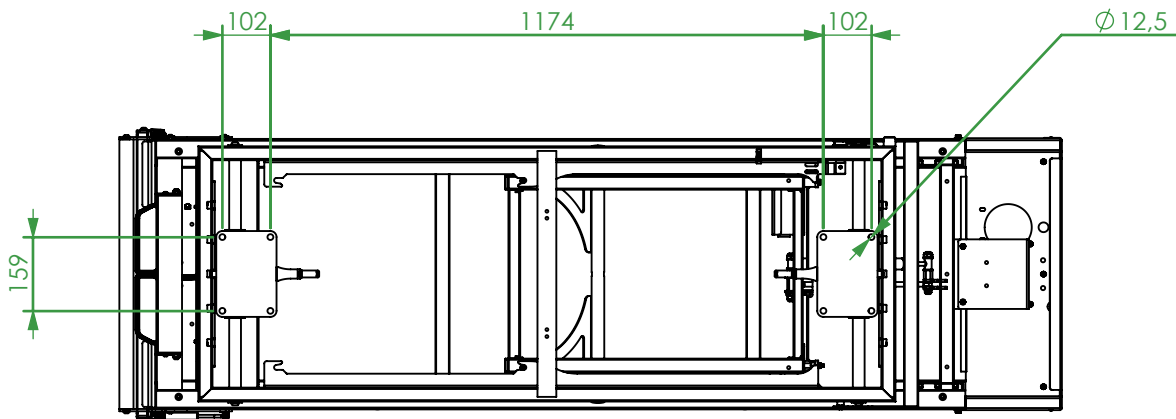

ANCLAJE BANCADA PB410/4 (8 puntos de anclaje)

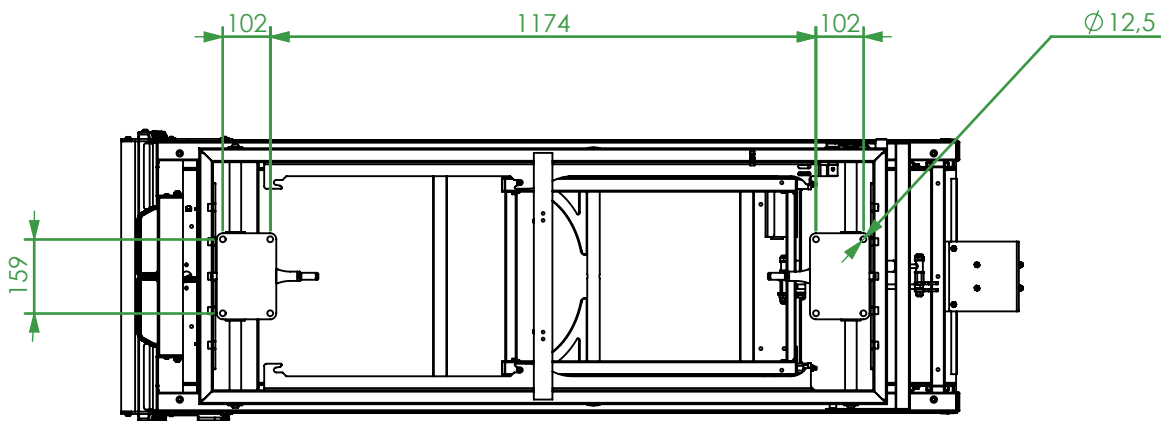

03 OPERACIÓN

03.2.2 REGULACIÓN DEL ÁNGULO DE CARGA

Siga los siguientes pasos para ajustar la bancada en la posición de carga óptima según la camilla de la que se disponga:

- Una vez instalada la bancada dentro de la ambulancia, extraiga la plataforma tal y como se indica en el punto 03.3.1 y despliegue la rampa.
- Coloque su camilla con las ruedas de ataque sobre la rampa y deslícela hacia delante hasta que las patas delanteras toquen el rodillo de la rampa.
- Incline la plataforma (tal y como se indica en el punto 03.3.1) de manera que estando la camilla en esta posición las ruedas delanteras estén a un mínimo de 5cm del suelo (ver figura 3).



FIGURA 3

- Retire la camilla pero no modifique la inclinación de la plataforma.
- Localice los soportes de regulación que se encuentran en la parte interior central de la plataforma, a ambos lados, y que tienen el rodillo que actúa de tope al inclinar por completo la plataforma (ver figura 4)
- Afloje los dos tornillos de ambos soportes y coloque los rodillos en contacto con la base de la bancada, como se muestra en la ilustración.
- Vuelva a apretar los tornillos.

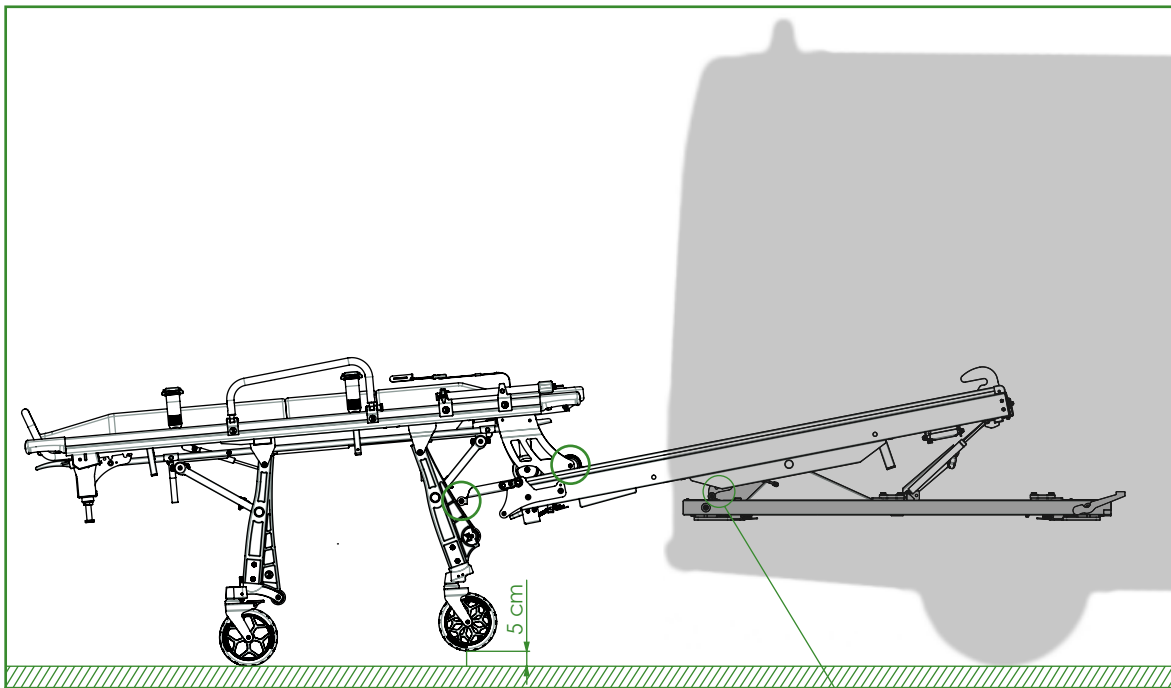

FIGURA 4

Esta operación debe realizarse con la ambulancia colocada sobre una superficie uniforme y perfectamente horizontal y con dos operarios sentados en el compartimento del paciente (simulando una carga de aproximadamente 250 kg).

Si el vehículo está equipado con suspensiones neumáticas o hidráulicas, el ajuste de la altura de carga debe realizarse teniendo en cuenta las peores condiciones de uso y/o las condiciones operativas proporcionadas por el fabricante del vehículo. Los problemas durante el uso y/o los riesgos de seguridad asociados con dicho sistema no pueden atribuirse al fabricante.

Pruebe los procedimientos de carga y descarga con una camilla vacía antes de poner la bancada en servicio.

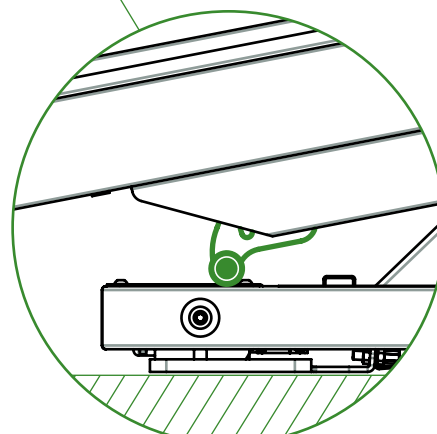

ATENCIÓN: No utilizar la bancada hasta que no este correctamente ajustada

03 OPERACIÓN

03.3 Funcionamiento

03.3.1 OPERACIÓN DE CARGA Y DESCARGA

Para realizar la operación de carga o descarga de una camilla debe localizar los dos mandos situadas a la parte posterior de la bancada (según el sentido de la ambulancia).

Observara por los adhesivos indicativos que el mando de la izquierda se acciona para realizar el movimiento longitudinal de extracción de la bancada y el mando de la derecha se acciona para realizar el movimiento de inclinación.

Para realizar las operaciones de carga y descarga siga los siguientes pasos:

CARGA:

- Accione la palanca de extracción y tire de la plataforma de la bancada hacia usted. Suelte la palanca y siga deslizando la bancada hasta que el carro quede bloqueado en la posición de extracción.
- Accione la palanca de inclinación y empuje la plataforma hacia abajo des del extremo. Suelte la palanca cuando la bancada se encuentre en la posición deseada.
- Abra la rampa tirando de ella hasta que encuentre resistencia.
- Cargue la camilla hasta que quede bloqueada con el cierre.
- Pliegue la rampa empujándola hasta que encuentre resistencia.
- Accione la palanca de inclinación y trie de la bancada hacia arriba des del extremo. Suelte la palanca cuando la bancada se encuentre en posición horizontal.
- Accione la palanca de extracción y empuje la plataforma de la bancada hacia dentro de la ambulancia. Suelte la palanca y siga deslizando la bancada hasta que el carro quede bloqueado.

DESCARGA:

- Accione la palanca de extracción y tire de la plataforma de la bancada hacia usted. Suelte la palanca y siga deslizando la bancada hasta que el carro quede bloqueado en la posición de extracción.
- Accione la palanca de inclinación y empuje la plataforma hacia abajo des del extremo. Suelte la palanca cuando la bancada se encuentre en la posición deseada.
- Abra la rampa tirando de ella hasta que encuentre resistencia.
- Libere la camilla del cierre accionada la palanca roja de este y sujetándola en todo momento.
- Tire de la camilla y extráigala completamente de la bancada.
- Pliegue la rampa empujándola hasta que encuentre resistencia.
- Accione la palanca de inclinación y trie de la bancada hacia arriba des del extremo. Suelte la palanca cuando la bancada se encuentre en posición horizontal.
- Accione la palanca de extracción y empuje la plataforma de la bancada hacia dentro de la ambulancia. Suelte la palanca y siga deslizando la bancada hasta que el carro quede bloqueado.

03.3.2 DESPLAZAMIENTO LATERAL

Todas las bancadas permiten un desplazamiento lateral de 300mm para facilitar el movimiento de los técnicos sanitarios dentro de la ambulancia.

Para realizar este desplazamiento debe localizar el pedal que se encuentra en la parte delantera (según sentido de la ambulancia) de la bancada y se extiende por todo el ancho.

Accione el pedal con el pie y acompañe el movimiento empujando o tirando lateralmente de la plataforma de la bancada con las manos. Suelte el pedal cuando la bancada se encuentre en la posición deseada y desplázala ligeramente hacia un lado y otro para asegurar que el carro se ha quedado bloqueada en una de las 5 posiciones posibles.

03 OPERACIÓN

03.3.3 MOVIMIENTO TRENDELEMBURG

Todas las bancadas permiten colocarlas en la posición del Trendelenburg con un ángulo de $+10^{\circ}$ - -10° . Para realizar este movimiento debe localizar la palanca que se encuentra en la parte delantera del lateral derecho de la bancada (según el sentido de la ambulancia). Accione la palanca con la mano y acompañe el movimiento empujando o tirando de la plataforma hacia arriba o hacia abajo desde el extremo delantero. Suelte la palanca cuando este en la posición deseada, esta se bloqueará automáticamente.

03.3.4 DESPLAZAMIENTO LONGITUDINAL EXTRA (SOLO PARA PB410/3)

La bancada PB410/3 permite realizar un movimiento longitudinal de 230 mm para facilitar el movimiento a los técnicos sanitarios dentro de la ambulancia. Para realizar este desplazamiento debe localizar la palanca que se encuentra en la parte posterior del lateral derecho de la bancada (según el sentido de la ambulancia). Accione la palanca con la mano y acompañe el movimiento empujando o tirando longitudinalmente de la plataforma de la bancada. Suelte la palanca y siga desplazando la plataforma hasta que el carro quede bloqueado en una de las 2 posiciones (delantera o posterior).



ATENCIÓN: Antes de colocar la bancada en posición de carga, vuelva a desplazar la plataforma hasta su posición original, sin el desplazamiento longitudinal extra.

03.3.5 SUJECIÓN DE CAMILLA PALAS (SOLO PARA PB410, PB410/3 Y PB410/6)

Las bancadas PB410, PB410/3 y PB410/6 disponen de alojamiento para camilla palas. Siga los siguientes pasos para su correcta fijación y extracción: Para colocarla se debe deslizar la camilla palas boca abajo sobre la bandeja de la bancada. Empújela suavemente hasta que este contacto con las pinzas de sujeción frontales. Empújela con más fuerza contra las pinzas hasta que quede anclada. Para extraer la camilla palas del alojamiento sujétela con ambas manos y tire fuerte de ella hasta que se desanque de las pinzas de sujeción. Siga tirando de ella deslizándola por la bandeja de la bancada hasta extraerla del todo.

03.3.6 SUJECIÓN DE CAMILLA PALAS Y TABLERO ESPINAL (SOLO PARA PB410/4)

La bancada PB410/4 dispone de doble alojamiento para camilla palas y tablero espinal. Siga los siguientes pasos para su correcta fijación y extracción: Coja el tablero espinal junto con la camilla palas y deslícelos sobre la bandeja de la bancada. Empújelos a lo largo de la bandeja hasta que estén en contacto con el tope delantero. En la parte central de la bancada encontrará un cinturón que deberá abrochar alrededor del tablero espinal y la camilla palas. Encontrará otro cinturón en la parte delantera de la bancada que deberá pasar a través del tubo de la camilla palas y de uno de los agujeros del tablero espinal y abrocharlo. Ajuste bien los cinturones para que ambos productos queden bien sujetos y así evitar ruidos durante el transporte. Para extraer la camilla palas y el tablero espinal del alojamiento desabroche los dos cinturones. Sujete ambos productos juntos con las dos manos y tire de ellos deslizándolos por la bandeja de la bancada hasta extraerlos del todo.

03.4 Solución de problemas

PROBLEMA	CAUSA	SOLUCIÓN
Daño estructural	Uso inadecuado u operadores no capacitados adecuadamente	Ponga fuera de servicio la bancada inmediatamente y contacte con el servicio técnico
Al inclinar la plataforma, ésta no se bloquea	El sistema de bloqueo de la inclinación está dañado o los cables han perdido tensión y no lo accionan correctamente.	Revisar cables y fundas del sistema. Si no se percibe ninguna anomalía y el problema persiste, contacte con el servicio técnico.
La palanca del cierre no regresa a su posición.	El muelle está dañado	Reemplace el muelle. Si el problema persiste póngase en contacto con el servicio técnico.
Al accionar los mandos la balda no desbloquea el movimiento	Los cables no están suficientemente tensados	Tensar los cables con los tensores. Si el problema persiste póngase en contacto con el servicio técnico.

04 MANTENIMIENTO GENERAL

LIMPIEZA

Es fundamental mantener limpio el equipo para asegurar un correcto uso y durabilidad del conjunto. Se debe realizar una limpieza a fondo periódicamente, especialmente en áreas expuestas a suciedad que puedan dañarse como son engranajes, conectores, pulsadores o partes móviles.

No utilice sistemas de limpieza de alta presión, ni lejía para desinfectar el producto, pueden dañarlo. En su lugar, use un desinfectante con base hidroalcohólica, lávelo con agua y déjelo secar naturalmente, no use fuentes de calor directo para secar.

ASEGÚRESE DE MANTENER LAS ÁREAS DE LA FIGURA 5 LIBRES DE AGUA Y HUMEDAD. TENGA ESPECIAL CUIDADO DE NO MOJARLAS MIENTRAS LAVA LA BANCADA.



FIGURA 5

ELEMENTOS MÓVILES

Debido al uso intenso y continuo de elementos móviles como manetas o palancas, examine periódicamente su correcto funcionamiento.

Inspeccione las conexiones mecánicas que puedan existir.

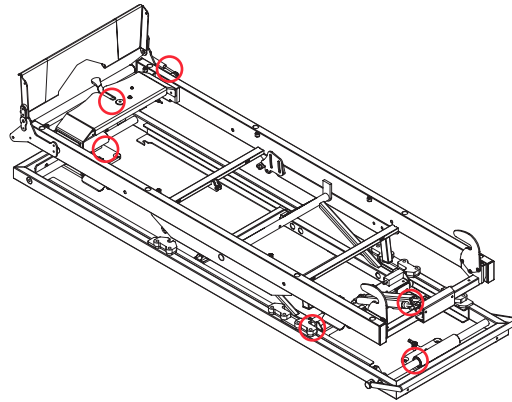
LUBRICAR

Generalmente, todas las partes móviles deben lubricarse. Nuestros productos salen de fábrica completamente lubricados. Sin embargo, es posible que los elementos pierdan lubricación con el paso del tiempo y el uso del producto, ya sea por pérdida de lubricante o por suciedad.

Limpie y lubrique periódicamente las zonas afectadas según las especificaciones del fabricante.

AREAS DE DESGASTE

La inspección periódica de los componentes del sistema en busca de signos de desgaste es una medida preventiva que puede reducir las averías. Compruebe posibles fugas de lubricante, ranuras o cojinetes en mal estado.

FIJACION MECANICA

Denominamos elementos de fijación mecánica a los componentes utilizados para fijar el producto, como tornillos y derivados.

Para algunas condiciones de uso, debido a vibraciones o impactos, determinados elementos pueden perder su par de apriete o propiedades de fijación. Revise periódicamente que no haya elementos sueltos, especialmente en las partes móviles. Tenga en cuenta y respete siempre los pares de apriete recomendados.

REEMPLAZO DE COMPONENTES

En caso de que el personal de servicio calificado deba reemplazar ciertas partes mecánicas, debe ponerse en contacto con nuestro departamento comercial para obtener más información sobre el pedido de repuestos y su instalación.

RESUMEN DE MANTENIMIENTO	A CADA USO	CUANDO SEA NECESARIO	CADA MES	CADA AÑO	CADA 4 AÑOS
DESINFECTAR	X				
LIMPIAR		X			
INSPECCIONAR		X	X		
LUBRICAR		X		X	
REEMPLAZAR MUELLES				X	

05 RECAMBIOS Y ACCESORIOS

Para solicitar un recambio indiquenos:

- **Modelo** de la bancada que necesita el recambio
- **Número y descripción** del conjunto en el que se encuentra la pieza que necesita (ver tabla a la derecha)
- **Señale** la pieza en el dibujo, o la zona donde se encuentra

Siguiendo estas indicaciones nuestro departamento comercial le facilitará un plano detallado del conjunto para que pueda concretar la referencia del recambio requerido.



El dibujo es orientativo. Dependiendo del modelo obtenido puede presentar variaciones de diseño según sus prestaciones.

Nº	DESCRIPCIÓN DE LOS COMPONENTES
1	Conjunto cierre
2	Conjunto plataforma
3	Conjunto rampa
4	Conjunto carro
5	Conjunto guía

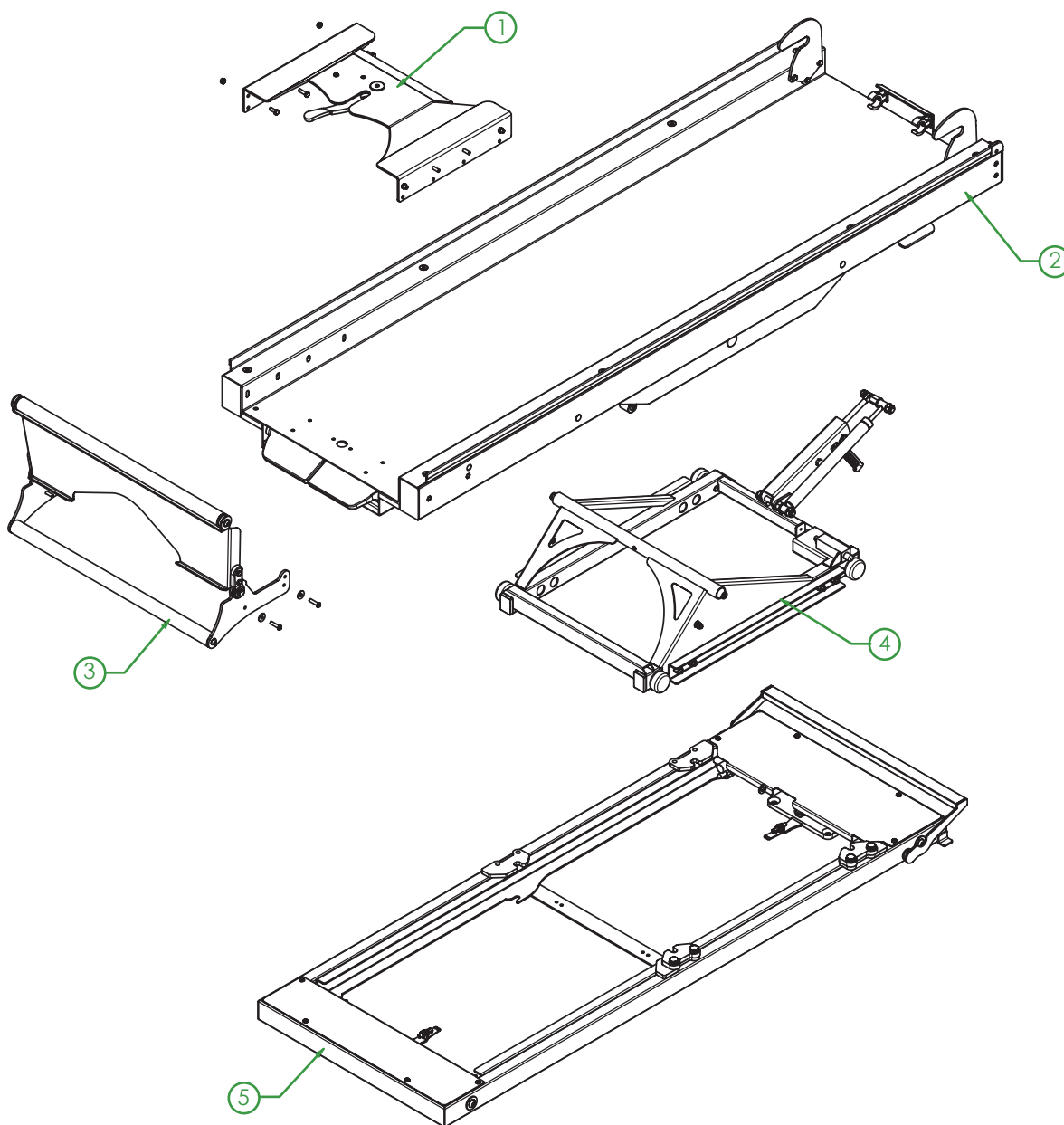

08 AVISOS LEGALES

Es posible que este documento contenga imprecisiones técnicas o errores tipográficos.

Periódicamente se efectúan cambios en la información aquí contenida; dichos cambios se incorporaran en nuevas ediciones de la publicación.

Promeba, S.L. se reserva el derecho a realizar, si lo considera oportuno, cualquier modificación o mejora en los productos que se describen en esta publicación.

Promeba, S.L. puede tener patentes o solicitudes de patentes pendientes que aborden temas descritos en este documento. La posesión de este documento no confiere ninguna licencia sobre dichas patentes.

La información contenida en este documento no afecta ni cambia las especificaciones o garantías del producto de Promeba, S.L.

Ninguna parte de este documento deberá regir como licencia explícita o implícita o indemnización bajo los derechos de propiedad intelectual de Promeba, S.L. o de terceros.

Toda la información contenida en este documento se ha obtenido en entornos específicos y se presenta como ilustración. Los resultados obtenidos en otros entornos operativos pueden variar.

Promeba, S.L. puede utilizar o distribuir la información que le suministre el cliente de la forma que crea oportuna, sin incurrir en ninguna obligación con el cliente.

09 GARANTÍA DE PRODUCTO

Promeba, S.L. garantiza que sus productos han pasado satisfactoriamente todos los controles de calidad establecidos, tanto funcionales, como materiales. La duración de la garantía es de 2 años a partir de la fecha de compra del producto.

Esta garantía tendrá validez solamente cuando se presente con la factura original o comprobante de compra (indicando la fecha de compra, modelo y el nombre del distribuidor) junto con el producto defectuoso durante el periodo que cubre la garantía. Promeba, S.L. se reserva el derecho a no ofrecer el servicio de garantía gratuito si no se presentan los documentos indicados o si la información que los mismos contienen es incompleta o ilegible.

1. Esta garantía no será de aplicación si el nombre del modelo o el número de serie del producto ha sido alterado, borrado, ha desaparecido o resulta ilegible.

2. Esta garantía no cubre los gastos de transporte ni los riesgos derivados del transporte de su producto a y desde Promeba, S.L.

3. Esta garantía no cubre ninguno de los supuestos siguientes:

a) Mantenimiento periódico y reparación o sustitución de piezas derivado del uso y desgaste normales.

b) Material fungible (componentes que se prevé necesiten recambios periódicos durante la vida del producto, tales como baterías no recargables, bombillas, etcétera).

c) Daños o defectos derivados del uso, funcionamiento o tratamiento del producto indebidos y no por causa de un uso normal del producto.

d) Daños derivados de:

i. Uso indebido, incluido:

- Tratamiento que derive en daños o cambios físicos, superficiales o de apariencia del producto.

- Instalación, utilización o almacenamiento del producto de manera que no respete las instrucciones descritas por Promeba, S.L.

- Mantenimiento del producto de manera que no respete las instrucciones de Promeba, S.L. para su debido mantenimiento.

- Instalación o utilización del producto de manera que no respete las normas técnicas o de seguridad del país donde es usado o instalado.

ii. Utilización de componentes no proporcionados con el producto o instalación incorrecta de partes accesorias no testadas anteriormente.

iii. Estados o defectos del sistema en el que se usa o se incorpora el producto con la excepción de otros productos Promeba, S.L. diseñados para su uso con el producto.

iv. Utilización del producto con accesorios, unidades periféricas y otros productos de un tipo, condición o normas no establecidas por Promeba, S.L.

v. El fabricante o distribuidor será el único responsable en decidir el envío de las piezas para su reparación, o bien la sustitución del producto en su totalidad. En ningún caso se enviarán operarios para dicha reparación o sustitución del producto.

Excepto en los casos mencionados más arriba, Promeba, S.L. no otorgará garantías con relación al producto, el funcionamiento, la precisión, la fiabilidad o la adaptabilidad a una finalidad del equipo lógica o de otro tipo. Si esta excepción no es lícita o contemplada por la ley vigente, Promeba, S.L. limitará o excluirá sus garantías sólo en la medida en que la ley vigente lo permita.

La única obligación por parte de Promeba, S.L. en relación con esta garantía es reparar o sustituir las piezas sujetas a los términos y condiciones de esta garantía.

Promeba, S.L. no es responsable de la pérdida o daño de productos, esta garantía u otros, incluyendo pérdida económica o daños no evaluables; el precio pagado por el producto; pérdida de beneficios, ingresos, información, usufructo o utilización del producto o de productos asociados o pérdida o daños indirectos, accidentales o críticos.

Esta cláusula se refiere a si la pérdida o daños es debida a deterioro o inoperatividad del producto asociado por defectos o indisponibilidad de Promeba, S.L., que ha causado un tiempo de inactividad, la pérdida del tiempo del usuario o una interrupción del negocio.

En los casos en los que la ley prohíba o limite estas exclusiones de responsabilidad, Promeba, S.L. excluirá o limitará su responsabilidad sólo en la medida en la que la ley vigente lo permita. Por ejemplo, hay países que prohíben la exclusión o limitación de daños provocados por negligencia, negligencia temeraria, falta deliberada, fraude y actos similares. La responsabilidad de Promeba, S.L. en esta garantía no excederá, en ningún caso, el precio pagado por el producto, pero si la ley vigente permite únicamente limitaciones de responsabilidades mayores, éstas se aplicarán.



Todos los derechos reservados. Reservado el derecho ha modificaciones sin previo aviso.
Promeba, S.L. no se considera responsable de los daños causados por la falta o la inexactitud de la información aquí mencionada.

*All rights reserved. Variations can be done whitout notice.
Promeba, S.L. is to be considered not responsible for damages caused by the lack or the wrongness of the information here mentioned.*



PROMEBA, S.L.

Ctra C-16 Km 59.5 · 08650 Sallent (Barcelona) · SPAIN
T. 93 837 12 00
promeba@promeba.com · www.promeba.com